

IDB

L'INDUSTRIEL DU BOIS

REPORTAGE

SwissSkills 2022 –
Un bilan positif à
tous les niveaux

PORTES ET FENÊTRES

Fenêtre sur
la peinture

INFORMATIONS

Des capteurs
en bois



EN OCTOBRE DANS L'IDB

CONCOURS,
FENÊTRES, ARTS
ET ÉLECTRONIQUE

F R E
+ C
E M

10
2022

Entre ces deux images il n'y a que **7 secondes**...



kundig.fr/TPL

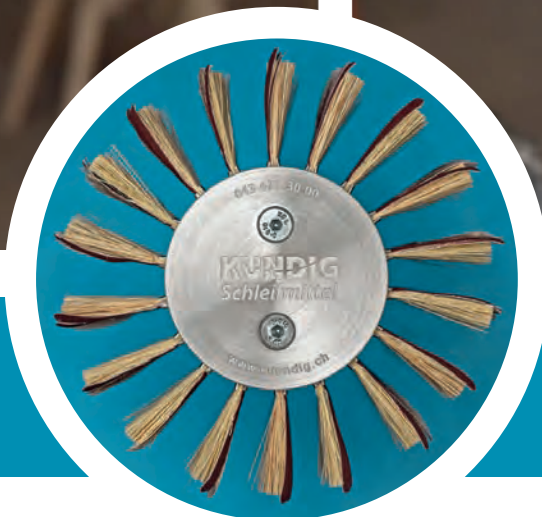

regarder la **vidéo**



... et c'est ainsi que notre **tête de ponçage à lamelles** prouve son incroyable efficacité dans une multitude d'applications. Qu'il s'agisse de «nettoyer» du vieux bois et d'en éliminer les échardes, de poncer une surface ou une arête inégale, d'égrener une main courante ou une plinthe profilée, d'éliminer le vernis sur l'arrondi d'un meuble comme sur l'image, le résultat est toujours le même : entre la pièce non poncée et l'utilisateur étonné, il ne s'écoule que quelques secondes.

Sceptique ? Regardez la vidéo et venez nous rendre visite au salon de la Holz à Bâle pour une démonstration en direct de notre toute nouvelle brosse TPL !



MA VISION DES SWISSSKILLS



Aujourd'hui, je prends ma plume pour parler d'un sujet qui me tiens à cœur : ce sujet n'est autre que la formation. Les 8 et 9 septembre dernier, j'ai eu la chance de me rendre aux SwissSkills à Berne, afin d'y représenter les métiers du bois pour la Suisse Romande et cela en collaboration avec nos collègues suisses-allemands. C'était la première fois que je me rendais dans un événement de ce type et j'étais très enthousiaste à l'idée de voir à quoi ressemblait cette manifestation qui a réuni 150 métiers. Les SwissSkills ont été créés en 2014 et cette année marquait la troisième édition. Lors des SwissSkills 2022, environ 85 championnats nationaux ont eu lieu et le public a pu venir soutenir les jeunes qui concourraient pendant cinq jours, afin d'obtenir la première place et d'accéder aux WorldSkills. C'était donc vraiment un événement à ne pas rater.

Lors de mes deux journées sur place, j'ai pu représenter la FRECEM sur le stand de la menuiserie-ébénisterie en compagnie du VSSM, mais aussi sur le stand de la charpente avec Holzbau Schweiz. J'ai renseigné des jeunes qui s'intéressaient au métier et ai mis toute mon énergie pour leur expliquer combien les professions du bois sont de beaux métiers et de bons choix de carrière. Comme vous le savez certainement, je ne suis ni menuisière, ni ébéniste, ni charpentière, mais je travaille quotidiennement avec mes collègues et nos partenaires qui m'apportent leur vision du métier, me montrent leurs réalisations et cela me permet d'avoir un aperçu complet de ce que sont les métiers du bois. J'ai été très contente de pouvoir partager un peu de mon savoir avec les jeunes en quête de leur avenir. Contentée aussi d'avoir pu être présente pour les jeunes romands en leur offrant un contact privilégié dans leur langue sur les stands. J'ai aussi pu renseigner plusieurs tessinois grâce à ma deuxième langue maternelle qu'est l'italien. Je me suis même surpassée en présentant les métiers du bois à des petits groupes qui réalisaient des visites guidées, me voilà prête pour la prochaine édition ! Autant sur le stand des menuisiers-ébénistes que sur le stand des charpentiers, les jeunes ont pu participer à

des ateliers créatifs et des animations qui leur ont permis d'avoir un aperçu des métiers et de repartir avec leurs réalisations en bois (un jeu de moulin ou une croix de charpentier).

Cela a été une belle expérience de pouvoir participer à cette manifestation et dans ma fonction professionnelle à la FRECEM - secrétaire de formation - cela m'a permis d'appréhender les demandes de la future relève et de pouvoir y répondre au mieux. Les SwissSkills sont une très belle manifestation qui est réellement utile aux jeunes pour avoir un aperçu de plusieurs métiers et les aider à s'orienter dans leur choix professionnel final. Au vu de mon expérience personnelle, je ne peux que conseiller aux jeunes de s'y rendre et de faire des stages pour s'immerger encore plus dans les métiers sélectionnés. Pour la FRECEM et ses entreprises, cet événement est une vitrine incontournable pour toucher et intéresser un maximum de jeunes aux métiers du bois et ce, directement à l'échelle nationale.

Je remercie mes collègues d'Holzbau Schweiz, ainsi que du VSSM, pour leur collaboration et leur accueil. Nous avons pu profiter d'une belle synergie suisse pour représenter nos métiers.

Lara Ianni
Secrétaire Formation FRECEM

SÉANCES FRECEM

DU 16 SEPTEMBRE 2022 AU 15 OCTOBRE 2022

16.09	CMCH - Cours experts	Bienne	Responsable formation prof.
19.09	CH - AFP commission élaboration PQ séance de clôture-début	à définir	Responsable formation initiale
22.09	Cours experts Menuisier-Ebéniste CFC	Tolochenaz	Responsable formation initiale
22.09	CMCH - Cours experts	Sursee	Responsable formation prof.
25.09	Séance négociations CCT SOR	Fribourg	Président et directeur FRECEM
27.09	AG ConstructionSuisse / rencontre avec les parlementaires CH A	Berne	Président et directeur FRECEM
04.10	Séance commission D&Q ME-EB	Olten	Responsable formation initiale, responsable formation prof.
04.10	Séance négociations CCT SOR	à définir	Président et directeur FRECEM
10-11.10	Séance CAQ-QSK	Lucerne	Responsable formation prof.
10.10	Séance négociations CCT SOR	Union Patronale Fribourg	Directeur FRECEM
11-15.10	WorldSkills CH, ME-EB	Bâle, Salon Holz	Responsable formation initiale
13.10	Holz 2022	Bâle, Salon Holz	Directeur et ensemble des collaborateurs FRECEM
14.10	Comité CPP SOR et Conseil Fondation RESOR	Neuchâtel	Président et directeur FRECEM

DU 16 OCTOBRE 2022 AU 15 NOVEMBRE 2022

17.10	CMCH - Examen brevet	Morges	Responsable formation prof.
20.10	Séance CAQ	Lucerne	Responsable formation prof.
21.10	Séance - QSK	Lucerne	Responsable formation prof.
29.10	AG du GEB	Martigny	Responsable formation initiale
02.11	ConstructionRomande	Tolochenaz	Président et directeur FRECEM
10.11	Rencontre Comité SOR-CPPC	Lausanne	Président et directeur FRECEM
15.11	Journée nationale de l'OBS HEFP	Berne	Responsable formation prof.

Président FRECEM

Co-Président GRC

Co-Président GRC

Directeur FRECEM

Rédactrice en Chef IDB

Responsable formation professionnelle

Responsable formation initiale

Pascal SCHWAB

Jean-René ROH

Joël MOREROD

Daniel BORNOZ

Nathalie BOCHERENS

Michaël MARTINS

Gilles DUMUID

Prêles

Sion

Les Diablerets

Le Mont-sur-Lausanne

Le Mont-sur-Lausanne

Le Mont-sur-Lausanne

Le Mont-sur-Lausanne

PUBLICITÉ

Ce petit plus de sécurité:
Portes anti-effraction RC 4.

 Frank Türen

DANS CE NUMÉRO DE SEPTEMBRE 2022



↖ p. 07
← p. 17
↙ p. 30



EDITORIAL

03 Ma vision des SwissSkills

AGENDA

04 Séances FRECEM

05 **SOMMAIRE**

REPORTAGE

07 SwissSkills 2022 – un bilan positif à tous les niveaux

30 Retour sur le Congrès 2022 de l'usam

PORTES ET FENÊTRES

17 Fenêtre sur la peinture

CEDOTEC

28 Casiers d'entreprises du CEDOTEC

INFORMATIONS

32 Félicitations aux 12 nouvelles et nouveaux technicien-ne-s diplômé-es ES en technique du bois

36 Des capteurs en bois

FORMATION

40 Agenda du perfectionnement professionnel supérieur CH 2022-2023

41 Agenda du perfectionnement professionnel supérieur ME 2022-2023

43 **BONNES ADRESSES**

47 **AVIS OFFICIELS**

49 **PETITES ANNONCES**

50 **IMPRESSUM**

Illustration de la couverture: Intérieur bois

Auteur: <https://www.shutterstock.com/>

H. Strausak AG • Centres d'usinage et machines à bois
 CH-2554 Meisberg/Biel • Tél. 032 377 22 22 • Fax 032 377 23 11
 info@strausak-ag.ch • www.strausak-ag.ch

CENTRES CNC

**AUCUNE SORCELLERIE LA-DESSOUS!
 ELLES FONT DES MIRACLES.**

Des solutions sur mesure même pour les espaces réduits:

- Large choix de machines de qualité et d'occasions en bon état.
- Conseil compétent avant et après achat.
- Service : entretien, dépannage et maintenance du parc machines.
- Possibilités de financement personnalisées.

Plus d'informations sur :
www.strausak-ag.ch



z.B.: ENJOY Advance

z.B.: TECNOFLEX



isotosi **40**
 1982-2022

MARCHAND SPÉCIALISÉ POUR TOITURES,
 FAÇADES ET TERRASSES DEPUIS 1982

Conseil et service personnalisé ✓



ROBUSTE COMME UN TAUREAU

WWW.ISOTOSI.CH

ISOTOSI SA
 ILE FALCON

RUE DU MANÈGE 3
 CH-3960 SIERRE

TÉL. +41 27 452 22 00
 INFO@ISOTOSI.CH



**LOSANGE DE TOITURE ET FAÇADE
 GRIS PIERRE**



SWISSSKILLS 2022 – UN BILAN POSITIF À TOUS LES NIVEAUX

Texte : Nathalie Bocherens, FRECEM

Photos : Nathalie Bocherens, FRECEM et SwissSkills / Tatjana Schnalzger / Michael Zanghellini

120'000 visiteurs se sont rendus aux SwissSkills et se sont laissé inspirer par 150 métiers, ainsi que les performances de plus de 1'000 jeunes professionnels. Parmi eux, neuf menuisiers-ébénistes et douze charpentiers, pour un total de six Romands dans les métiers du bois! L'IDB est allé à leur rencontre pendant les championnats et après les résultats, afin de recueillir leurs émotions et leur avis sur ce grand événement.



← Les collaboratrices FRECEM en visite sur le stand des menuisiers-ébénistes

Quatre jours de compétition pour les menuisiers-ébénistes et les charpentiers

Neuf candidats menuisiers-ébénistes étaient en compétition aux SwissSkills dans le but de représenter notre pays lors des WorldSkills. Ils étaient entourés des cinq experts Jérémie Droz, Reto Ettlin, Tobias Hugentobler, Roger Huwlyer et Adrian Reichen pendant les quatre jours de compétition prévus. Les mercredi et jeudi étaient consacrés à l'ébénisterie, puis le vendredi et samedi à la menuiserie. Les pièces à réaliser étaient un meuble bas moderne avec une porte, un tiroir et des pieds coniques en étoile (ébénisterie) ainsi qu'une fenêtre gothique en forme d'ogive (menuiserie). Les journées étaient rythmées par une épreuve quotidienne de « Powerschreiner » où des assemblages complexes étaient effectués pour tester la rapidité des candidats. Le dimanche était consacré au « Powerschreiner Cup ».

La 3^e édition des SwissSkills a eu lieu à Berne du 7 au 10 septembre dernier. Plus de 1'000 jeunes talents professionnels ont participé à 87 compétitions et 65 démonstrations de métiers, et les organisateurs ont compté 120'000 visiteurs, dont 64'000 écoliers. Pour permettre aux classes de venir, les CFF ont mis en place 40 trains spéciaux.

Une édition record

Les compétitions et les spectacles se sont déroulés sur environ 250 stands, le site autour de BERNEXPO s'étendant sur 100'000 mètres carrés. Plus de 10'000 personnes ont participé à la préparation et à la réalisation de l'événement. De nombreux partenaires ont aussi soutenu les SwissSkills, dont BERNEXPO en tant que site d'exposition, les

pouvoirs publics, les sponsors privés, ainsi que les associations professionnelles, dont la FRECEM en collaboration avec Holzbau Schweiz et le VSSM. Le secrétariat de la formation FRECEM était sur place chaque jour pour renseigner les visiteurs en français. Une partie des collaborateurs et la rédaction IDB ont aussi fait le déplacement pour découvrir les lieux et soutenir les candidats des métiers du bois.

Le comité d'organisation des SwissSkills 2022 s'est dit entièrement satisfait du déroulement de la manifestation. La manifestation a, pour la première fois, atteint sa limite au niveau capacité et la prochaine édition, prévue en 2025 à nouveau à Berne, ne pourra pas être plus grande!

Sur le stand des charpentiers, les 12 concurrents se sont affrontés pendant 22 heures sur quatre jours pour créer une structure modulaire représentant un pan de toit avec un plancher et une lucarne. Le premier jour était consacré au traçage par calcul pour la partie du bas de la maquette. Le deuxième jour, les candidats ont effectué l'assemblage de cette partie, puis le façonnage, ainsi que la pose du plancher et des damettes. Les deux derniers jours étaient consacrés à la recherche des vrais grandeurs, le traçage, la taille, puis le montage de la toiture et de sa lucarne. Deux exercices de rapidité nommés « Powerblock » étaient organisés durant les journées de vendredi et samedi. Le dimanche, les candidats ont pu présenter leur talent au public en montant et démontant

un pont de Léonard, sur lequel a circulé une voiture électrique.

La cérémonie de remise des prix a eu lieu le samedi soir pour tous les métiers. Durant trois heures, elle a été le théâtre de nombreuses émotions pour l'ensemble des candidats et leur famille.

Les Romands aux SwissSkills

Sur un peu plus de 1'000 jeunes professionnels, 279 Romands participaient aux SwissSkills dans les différents métiers. 48 d'entre eux ont reçu une médaille (dont 21 d'or) et les félicitations du Conseiller fédéral Guy Parmelin. Pour le

ministre de l'économie, les participants aux SwissSkills 2022 font partie de « l'élite de la formation professionnelle suisse ». Dans son discours, il s'est dit fier des participants aux SwissSkills 2022, qui ont donné le meilleur d'eux-mêmes et ont donné un coup de projecteur exceptionnel sur l'énorme diversité de la formation professionnelle dans notre pays, sa qualité et son efficacité. Le Conseiller fédéral Parmelin s'est dit convaincu que les lauréats qui participeront aux compétitions internationales EuroSkills 2023 et WorldSkills 2024 représenteront dignement la Suisse.

Pour les métiers du bois, six jeunes représentaient la Romandie: Julien Caillat (GE), Loïc Santschi (NE), et Tim Schwab (NE) pour les menuisiers-ébénistes, ainsi que Tomas Faria (VD), Siméon Gachoud (FR) et Greg Martin (FR) pour les charpentiers. Tous ont obtenu de beaux résultats lors des concours et parmi eux, Loïc Santschi a obtenu une médaille d'or en menuiserie et une médaille de bronze en ébénisterie! Les détails des résultats pour chaque profession:

Menuiserie

Médaille d'or	Loïc Santschi (NE)
Médaille d'argent	Florian Muri (LU)
Médaille de bronze	Elmar Wyrsh (UR)
	Simon Vogel (LU)
	Elia Wettstein (TG)
	Tim Schwab (NE)
	Laura Leimgruber (AG)
	Matteo Bussinger (TG)
	Julien Caillat (GE)

→ Vainqueurs pour les menuisiers



Ébénisterie

Médaille d'or	Elmar Wyrsh (UR)
Médaille d'argent	Florian Muri (LU)
Médaille de bronze	Loïc Santschi (NE)
	Laura Leimgruber (AG)
	Elia Wettstein (TG)
	Simon Vogel (LU)
	Tim Schwab (NE)
	Matteo Bussinger (TG)
	Julien Caillat (GE)

→ Médaillés ébénistes en compagnie du Conseiller fédéral Guy Parmelin



Charpenterie

Médaille d'or	Sandro Moser (SG)
Médaille d'argent	Noah Heller (LU)
Médaille de bronze	Cedric Jan Schläpfer (SG)
	Michael Bieri (BE)
	Maurus Dörig (AI)
	Roman Iten (ZG)
	Marvin Bieri (LU)
	Tomas Faria (VD)
	Matia Huber (GR)
	Joel Bieri (GR)
	Siméon Gachoud (FR)
	Greg Martin (FR)

↑ Podium charpentier



← Débats entre les experts menuisiers-ébénistes

→ Cérémonie de remise de prix pour l'ensemble des métiers présents aux SwissSkills





↑ Les charpentiers ont construit un pont de Léonard le dimanche 11 septembre, sur lequel une voiture a pu traverser

↓ Stand des charpentiers lors des concours



↑ Notations pour les experts charpentiers



Interviews des concurrents

La rédaction IDB est allée à la rencontre des candidats romands des métiers du bois pour recueillir leurs sentiments et leurs avis sur les SwissSkills.

Nos menuisiers-ébénistes

Julien Caillat, candidat genevois

Comment se sont déroulés l'accueil et le début de la compétition ?

J.C. : Nous avons été super bien accueillis et tout a roulé au niveau de l'organisation. Nous avons débuté mercredi les épreuves et jusqu'à présent, il n'y a pas eu de faux pas.

L'expérience SwissSkills correspond-elle à ce que tu t'imaginais avant de venir ?

J.C. : Oui, je trouve qu'il y a une bonne dynamique qui pousse chacun à donner le meilleur de soi et l'ambiance est chaleureuse.

Comment se déroulent les relations avec les experts et les coachs ?

J.C. : Nous avons beaucoup de moments avec eux pour échanger et discuter, ce qui est enrichissant. Ils répondent facilement à nos questions et sont très accessibles.

Loïc Santschi, candidat neuchâtelois

Qu'est-ce qui a fait la différence et t'a permis d'être sur le podium ?

L.S. : J'ai mieux géré le ratio temps/travail : j'ai adapté la qualité de mon travail par rapport au temps à disposition, mais sans la négliger, bien sûr. J'ai opté pour une stratégie où mon but



Galvolam® Grid Precious metal-look finishes

Galvolam® Grid étoffe sa collection avec de nouveaux treillis métallisés dans les textures 55 et 45 : le treillis métallisé dans la texture 55 combiné au verre s'utilise généralement pour les crédences et meubles de cuisine, alors que la texture 45 offre l'effet de transparence et de luminosité idéalement recherché pour les portes et les cloisons.

Le treillis est disponible en 5 métallisations différentes : or, argent, bronze, cuivre et graphite. Le treillis métallique est trois fois plus léger que le métal.

Plus d'informations



QUALITÉ
ET GARANTIE
DEPUIS 1900

GALVOLUX SA - 6934 Bioggio (CH)
T. 091 610 55 11 - www.galvolux.com

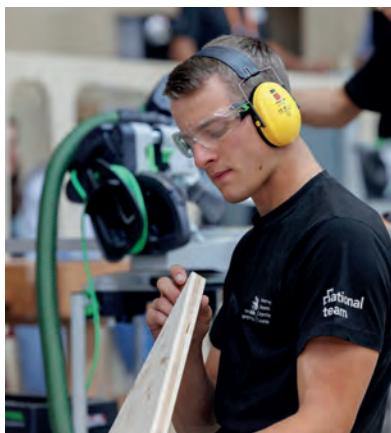

était de fabriquer toutes les pièces et d'avoir tout monté pour avoir des points; contrairement aux autres candidats qui ont misé sur la qualité et n'avaient pas tout monté. À la fin du temps de concours, j'ai vu qu'on était que deux à avoir terminé! La plupart des autres n'avaient pas fini et ont dû livrer leur travail en pièces détachées.

Comment est-ce que tu t'es senti lors de la remise des prix?

L.S.: J'étais content du bon travail que j'avais fait et du temps passé pendant la compétition. J'étais satisfait que cet investissement ne soit pas du temps passé pour rien. Je savais que je serais dans le haut du classement, mais je ne pensais pas forcément finir premier.

Comment as-tu vécu l'expérience «SwissSkills»?

L.S.: Au début, c'était stressant avec tout ce public, car je n'avais pas l'habitude et cela n'a pas été facile. Puis au fil du temps, l'habitude s'est installée et c'est allé mieux. C'était une

bonne expérience de pouvoir partager notre passion avec toute la Suisse, même avec les Suisses allemands. On a pu échanger des techniques et des idées, c'était vraiment bien. Il y avait de l'entre-aide au sein de toute l'équipe, c'était très sympa.

Tim Schwab, candidat neuchâtelois

Vous êtes trois romands, dont deux Neuchâtelois, en concours pour les menuisiers/ébénistes, est-ce qu'il y a une bonne ambiance entre vous?

T.S.: Oui, cela fait plaisir d'être deux du même canton. On s'est bien entendu et on s'est motivé pour donner le meilleur ensemble.

À l'issue des SwissSkills, penses-tu que cette expérience sera un plus pour ta carrière professionnelle?

T.S.: Oui clairement, on connaissait déjà notre travail, mais on a gagné en rentabilité et en expérience professionnelle.

Nos charpentiers

Tomas Faria, candidat vaudois

Est-ce que tu as pu créer des liens forts avec Siméon et Greg?

T.F.: Bien sûr, nous avons fait tous nos entraînements ensemble et cela nous a liés. On ne se connaissait pas avant les championnats, mais on peut s'entre-aider entre Romands et c'est vraiment de belles rencontres.

As-tu lié contact avec les autres participants?

T.F.: Oui, on s'entend bien et tout le monde a le sourire. On profite d'avoir été sélectionné et on en est tous fier. La rivalité est présente pendant les épreuves, ceci entre les candidats mais aussi entre Romands et Alémaniques. Par contre, dès que nous sortons du stand des concours, nous redevenons collègues et nous nous entre-aïdons.

Avez-vous le temps d'échanger sur vos techniques et votre formation entre les trainings et ces derniers jours entre concurrents?

T.F.: Non, mais cela se constate lors des épreuves. Entre Fribourgeois, nous avons suivi les mêmes cours, donc nous avons les mêmes techniques. Mais comme nous avons aussi des coaches en commun et que nous nous entraînons tous ensemble avec les Alémaniques, on remarque que nous avons appris de la même manière. Nous avons juste nos repères personnels, c'est tout ce qui diffère. Personnellement, je suis plus à l'aise dans le dessin sur feuille A3.

Siméon Gachoud, candidat fribourgeois

Es-tu satisfait de ton travail durant les trois premiers jours de championnats?

S. G.: C'est une sensation étrange, mais je suis heureux en me levant le matin, donc pour moi c'est une belle expérience. J'ai fait des erreurs dans mes assemblages le premier jour, car je n'étais pas assez concentré, donc je ne suis pas totalement satisfait. Mais il ne faut rien lâcher jusqu'à la fin et tout reste possible.

Que peux-tu dire de la pièce de compétition?

S. G.: Elle correspond bien à ce que nous avons vu lors des entraînements, car nous avons travaillé sur les pièces des précédents concours. Il y a un assemblage compliqué en bas du poteau droit, sur l'avant de la maquette, cela m'a fait bien réfléchir. Le plancher aussi présentait beaucoup de difficultés, alors que cela n'est pas le cas d'habitude, donc il était facile de se tromper.

DÉCOUVRIR EN DIRECT LE PLUS GRAND CHOIX DE PORTES EN SUISSE



JELD-WEN
DOOR SOLUTIONS

QUATRE GRANDES MARQUES DE PORTES VOUS INVITENT

Avec les quatre marques de portes phares KELLPAX, JELD-WEN, DANA, BOS, JELD-WEN Suisse propose une large gamme de portes pour répondre à toutes les exigences et à tous les styles. Dans les galeries des portes de Bremgarten et de Châtel-St-Denis, plus de 400 m² de surface d'exposition vous attendent pour vous faire découvrir des portes uniques en leur genre.

Vous pourrez voir dans l'exposition permanente des portes intérieures, des portes extérieures, des portes fonctionnelles ainsi que des solutions de portes coulissantes en grandeur nature et également découvrir les surfaces les plus variées, des systèmes de cadres ou des poignées de porte.

L'équipe JELD-WEN, sur place, se tient aussi à votre disposition pour vous conseiller sur toutes les solutions pour les nouvelles constructions ou les projets de rénovation.

En savoir plus sur jeld-wen.ch

Quels points techniques sont les plus faciles/difficiles ?

S. G. : Le premier jour, il faut être concentré, mais il n'y a pas besoin de beaucoup de réflexion. Par la suite, on commence le dessin et là, cela se complique. Après, si la taille et la maquette qu'on a conçue sont justes, cela roule jusqu'à la fin de la compétition.

Quels sont tes pronostiques concernant les résultats à l'issue du concours ?

S. G. : J'ai fait des erreurs, donc je ne m'attends pas à terminer dans les premiers. Mais je vais travailler à fond jusqu'à la fin pour essayer

d'être dans les cinq premiers pour entrer au National Team. C'est mon but ultime. Mais quoiqu'il se passe, je suis déjà satisfait d'avoir pu participer, c'est très enrichissant au niveau social et cela m'a permis de tester mes capacités.

Greg Martin, candidat fribourgeois

Quel effet cela fait-il de concourir dans une grande structure comme les SwissSkills ?

G.M. : On est plus stressé qu'à l'atelier, surtout en raison des temps à disposition. C'est moins long que les examens finaux de CFC, mais le regard des spectateurs est parfois

difficile à gérer. Lorsqu'on scie par exemple, ils voient le trait de coupe et on peut voir sur leur visage si on dévie et ce qu'ils pensent de notre action. Cela augmente la pression.

De ce fait, est-ce que tu ressens cela comme un plus qui te donne de la force ou plutôt comme un stress supplémentaire ?

G.M. : Les deux premiers jours, j'ai surtout ressenti cela comme un stress, on se sent comme un animal dans une cage. Mais cela va mieux et les différentes étapes du concours changent aussi le regard des gens. Pendant le dessin, cela n'est pas spectaculaire car on regarde le sol et on est accroupi, mais pendant les épreuves de vitesse « Powerblock », les visiteurs sont stupéfaits de la vitesse de travail et admiratifs.

Si tu avais choisi une autre profession que charpentier, penses-tu que tu aurais également participé à des concours tels que les SwissSkills ?

G.M. : Oui, mais je n'aurais jamais fait un autre métier ! Ceci d'autant plus que je vais reprendre l'entreprise familiale plus tard. Par contre, j'ai trouvé très enrichissant de pouvoir échanger avec les gens dans deux langues et de voir leur interrogation du fait que je suis romand et travaille dans une entreprise alémanique. L'expérience dans son ensemble est très intéressante et je me réjouis de samedi soir pour découvrir les résultats !

La FRECEM et l'IDB remercient chaleureusement l'ensemble des candidats qui nous ont répondu et souhaitent à l'ensemble des participants une bonne suite et beaucoup de succès pour leur carrière professionnelle. ■



Avec le soutien de la Suva

Adhérer à la
Charte: [charte-
securite.ch](http://charte-
securite.ch)

Ma promesse: la sécurité
fait partie intégrante de
la planification du travail
quotidien.

Daniel Fischer, préposé à la sécurité, JELD-WEN Schweiz SA

La vie est plus belle sans accident!

Les membres de la Charte de la sécurité, par leur signature, adhèrent sans compromis aux mesures de sécurité prévues et mettent activement en œuvre les règles vitales ou leurs propres mesures de sécurité. Ils veillent ainsi à améliorer la sécurité au travail et l'économicité au sein de leurs entreprises. Adhérez vous aussi, en ligne, à la Charte de la sécurité: www.charte-securite.ch

CHARTE
STOP EN CAS DE DANGER / SÉCURISER / REPRENDRE LE TRAVAIL

PANNEAUX POUR MURS ET PLAFONDS HGC COLLECTION « COMMODO »



HGC a réagi à la demande constante de panneaux prétraités en développant le produit de la ligne COMMODO.

L'accent a été mis sur un produit présentant un très bon rapport qualité/prix et des formats standardisés. Les autres critères essentiels à remplir étaient des distances de transport courtes, des délais de livraison rapides et une fabrication avec un maximum d'étapes en Suisse. C'est ainsi qu'un assortiment complet a été développé et lancé sur le marché pendant un an en collaboration avec des partenaires existants. En tant que coopérative suisse, nous sommes particulièrement heureux qu'une grande partie de la valeur ajoutée ait pu être créée en Suisse.

Les panneaux pour murs et plafonds de la collection COMMODO sont fabriqués à partir

d'un panneau 3 plis de haute qualité en épicea B/K ou en panneaux OSB-3. Les panneaux disposent d'un profilage rainuré-crêté et d'un chanfrein fins, en partie aussi sur la face. Les couches extérieures des panneaux en épicea peuvent être commandées brutes de sciage, poncées ou brossées. En outre, elles peuvent être dotées de différents traitements de surface de haute qualité, au choix.

Les panneaux COMMODO avec un traitement standard peuvent en principe être utilisés à l'intérieur ou à l'extérieur dans un endroit abrité.

Avec la constitution d'un assortiment standard en stock dans divers points de vente HGC, nous garantissons que le produit COMMODO est disponible rapidement, facilement et efficacement dans toute la Suisse. Grâce à cet assortiment élargi, nous avons des possibilités presque infinies de répondre

aux souhaits spécifiques des clients et de réaliser des objets uniques. Pour cela, il faut une planification minutieuse et suffisamment de temps d'avance pour les délais de production et de livraison. L'équipe de vente se fera un plaisir de répondre à vos questions. ■

Pour de plus amples informations :

HG Commerciale

Route du Petit-Moncor 11

1752 Villars-sur-Glâne

T 026 460 81 60

villars-sur-glâne@hgc.ch

www.hgc.ch

HGC 

Rendez-nous visite
lors du salon HOLZ:
Hall 1.1, Stand C58



Mise en scène parfaite de mes idées : myLÉGRABOX

Chaque personne a quelque chose qui l'inspire. Grâce aux possibilités de design de LÉGRABOX, vous pouvez mettre en scène vos inspirations. Et de manière personnalisée, comme vous le souhaitez. LÉGRABOX, le système Box pour les exigences les plus élevées.

www.blum.com/myLEGRABOX

 **blum**[®]

DE L'ÉNERGIE RENOUVELABLE POUR LA FUSION DE LA ROCHE CHEZ FLUMROC



↑ Flumroc SA fabrique ses produits en laine de pierre exclusivement à Flums (SG).

← Flumroc SA fait partie de la région de Sargans comme l'emballage bleu de la laine de roche.

Flumroc SA rénove ses installations de production. Cette transformation s'articule autour d'un four électrique dont les besoins en énergie sont intégralement couverts par une production hydraulique suisse. L'entreprise réduit ainsi énormément ses émissions de CO₂ : soit 80%. La nouvelle installation devrait être mise en service à l'été 2023.

Les travaux de rénovation intégrale du producteur de laine de pierre Flumroc SA prévoient le remplacement de ses cubilots actuels alimentés en charbon à coke par un four électrique. Les besoins énergétiques de ce four électrique seront intégralement comblés par de l'électricité durable suisse de production hydraulique certifiée. En

transformant son processus de production, l'entreprise fait baisser ses émissions de CO₂ de 80 % et améliore ainsi considérablement son empreinte écologique. « Nous aurons besoin à l'avenir de solutions respectueuses du climat dans tous les domaines, y compris dans le secteur industriel. Cette rénovation profite à nos clients, notre environnement, le site de Flums et notre entreprise », explique Damian Gort, directeur de Flumroc. L'installation devrait être mise en service à l'été 2023.

La laine de pierre Flumroc pour l'éco-construction

Avec ses produits polyvalents, Flumroc fait depuis des années la promotion de la construction et des assainissements écologiques et

Flumroc SA en bref

Flumroc fabrique des produits en laine de pierre pour l'isolation thermique ainsi que la protection phonique et incendie depuis plus de 70 ans à Flums (St-Gall). Pour la production de sa laine de pierre, l'entreprise utilise de la roche en provenance de Suisse et des pays limitrophes. Avec ses quelque 230 collaboratrices et collaborateurs, l'unique fabricant de laine de pierre de Suisse figure parmi les plus gros employeurs de la région de Sargans.

efficaces sur le plan énergétique. L'entreprise produit de la laine de pierre à partir d'une matière première totalement naturelle et sans adjonction de produits ignifuges. Ses produits satisfont aux exigences les plus élevées en termes de protection incendie. Ils affichent une durée de vie extrêmement longue et peuvent être utilisés sans perte de performance sur de nombreuses années. Il est par ailleurs possible de réutiliser la vieille laine de pierre comme matière première pour de nouveaux produits sans perte de qualité. Les chaînes logistiques adoptent des trajets de transport courts entre l'entreprise et ses clients, permettant ainsi de réduire au maximum l'empreinte écologique de la société. L'énergie nécessaire à la fabrication de la laine de pierre est déjà compensée par les clientes et les clients après un bref laps de temps, car la laine de pierre leur permet de consommer moins de ressources pour se chauffer. Avec le nouveau procédé de fusion, Flumroc a par ailleurs besoin de moins d'énergie pour produire de la laine de pierre et réduit ainsi encore davantage sa consommation d'énergie grise. ■

Flumroc SA
Case postale, 8890 Flums
T 081 734 11 11
info@flumroc.com
www.flumroc.ch



FENÊTRE SUR LA PEINTURE

Texte: Nathalie Bocherens, FRECEM - Reproductions: voir légendes

La fenêtre est un élément constructif qui n'a plus de secret pour nos lecteurs professionnels du bois. Dans le cadre de notre thème « portes et fenêtres », nous vous proposons pour une fois d'appréhender la fenêtre sous l'angle de la peinture plutôt que de la technique, car cet élément n'a cessé d'inspirer les artistes au fil des siècles.

↓ Dans cette œuvre (environ 1490), l'artiste place une fenêtre derrière l'enfant Jésus pour le faire ressortir du tableau, tout comme le fort contraste entre les éléments. La structure pointue de la fenêtre symbolise l'ascension future de l'enfant divin. Œuvre: Lorenzo Costa - *Nativité* - Musée des Beaux-Arts de Lyon





L'apparition des fenêtres dans la peinture est bien entendu liée à son développement dans l'architecture. Ayant pour but initial la protection vis-à-vis de l'extérieur et le souhait de visibilité, d'air et de lumière depuis l'intérieure, elles se développent et s'agrandissent essentiellement à partir du XII^e siècle. Elles sont surtout bois jusqu'à la fin du XIX^e siècle. Les vitres sont au début translucides (parchemin, toile ou papier huilé), avant de devenir transparentes au XIV^e siècle grâce à l'ajout du mica dans le verre, puis l'invention du verre acrylique, qui a encore augmenté les possibilités dès le milieu du XX^e siècle.

Dans l'art, la fenêtre a différentes fonctions : recherches de perspective, source de lumière, organisation d'un tableau, mais aussi sentiments, symbolisme et réflexion. En 1435, Leon Battista Alberti publie le *De Pictura* (De la peinture), livre dans lequel il pose les principes théoriques de la nouvelle expression artistique qui se met en place à la Renaissance. Dans cet ouvrage, il présente notamment les connaissances qui sont nécessaires (géométrie, optique, lumière, couleurs et perspective). Il y écrit un célèbre passage sur la construction du tableau : « Je trace d'abord sur la surface à peindre un quadrilatère de la grandeur que je veux, fait d'angles droits, et qui est pour moi une fenêtre ouverte par laquelle on puisse regarder l'histoire. » Cette définition inspirera les artistes et peintres jusqu'à aujourd'hui, qu'il s'agisse d'une lecture technique (installation pour créer des lignes et points de fuite) ou d'une interprétation onirique de la fenêtre et sa représentation.



↖ Les personnages des tableaux de Hopper sont souvent représentés isolés et perdus dans leurs pensées, près ou devant une fenêtre. Dans ce tableau de 1952, la jeune femme baignée dans le soleil du matin regarde à travers une énorme fenêtre vers une rangée de fenêtres identiques d'un bâtiment voisin, entre sérénité et solitude. Œuvre : Edward Hopper - *Morning Sun* - Columbus Museum of Art

← Prolongée d'un balcon, la porte-fenêtre met en scène les bourgeois du Second Empire sous le pinceau de Manet (1869). Œuvre : Edouard Manet - *Le balcon* - Musée d'Orsay à Paris

→ La fenêtre est multiple dans ce tableau d'Antonello da Messina (1456) et laisse le visiteur deviner la campagne environnante. Pourtant, Saint-Jérôme reste imperturbable dans sa lecture des Écritures, sans se laisser distraire par le monde profane. Œuvre : Antonello da Messina - *St-Jérôme à son cabinet de travail* - National Gallery London.

↓ Dans ce tableau de 1653, le point de vue sur la fenêtre est inversé : la tête de l'homme est comme enfermée et semble sortir de la composition du tableau. Œuvre : Samuel Van Hoogstraten - *Vieil homme à la fenêtre* - Kunsthistorisches Museum de Vienne



Dès l'Antiquité, certaines peintures murales représentent des fenêtres en trompe l'œil, souvent associées à des scènes de la vie. À l'époque classique et jusqu'à la fin du XIX^e siècle, les peintres utilisent la fenêtre pour guider le regard vers des paysages rêvés, composer des vues réalistes ou, à l'inverse, pour faire pénétrer la lumière dans les intérieurs, sculpter les volumes et théâtraliser les sujets. Cela sera particulièrement visible chez les peintres hollandais. Par la suite, la période romantique permettra de créer un renouveau du thème de la fenêtre en Europe, qui symbolise alors la séparation entre le monde des artistes et celui du spectateur. Les compositions empruntées de nostalgie font souvent appel à un personnage vu de dos, dans un environnement intérieur, absorbé dans sa contemplation d'un paysage qui est dérobé à la vue du spectateur du tableau. Par la suite, les impressionnistes qui aiment la peinture

en plein air délaissent un peu le sujet de la fenêtre, qui revient en force au début du XX^e siècle avec le fauvisme et des peintres comme Henri Matisse. Dès ce moment, la fenêtre classique qui signifiait la perspective ou la lumière est déconstruite de diverses manières et prend une signification en tant que telle, qu'elle soit onirique, porteuse d'espoir ou angoissante.

À travers nos recherches et quelques exemples visuels, nous avons dressé une liste des principales formes d'utilisation des fenêtres dans la peinture européenne.

L'organisation d'un tableau

Les fenêtres (mais aussi portes) contribuent à la représentation d'un monde « en ordre ». La fenêtre fixe alors l'organisation du tableau dans sa verticalité ou son horizontalité, en permettant de suggérer les volumes. Elle peut aussi servir à séparer les éléments et à structurer l'espace.

Les perspectives

Les fenêtres peuvent aussi permettre de donner un effet de profondeur, en particulier chez les peintres hollandais du XVII^e siècle. Les intérieurs sont bien aménagés et présentés en détails, les fenêtres servant alors au regard du spectateur pour entrer et sortir de la pièce présentée dans un tableau, voir même de traverser entièrement une maison. Jusqu'à la fin du XIX^e siècle, le rapport intérieur-extérieur, à travers la fenêtre, est plutôt représenté frontalement. Plus tard, des artistes comme Bonnard ou Matisse s'affranchissent de la perspective et optent pour une figuration oblique, qui permet de confondre les plans. Le courant cubiste ira même jusqu'à fragmenter la fenêtre, la mêlant au paysage ou aux objets dans les natures mortes.

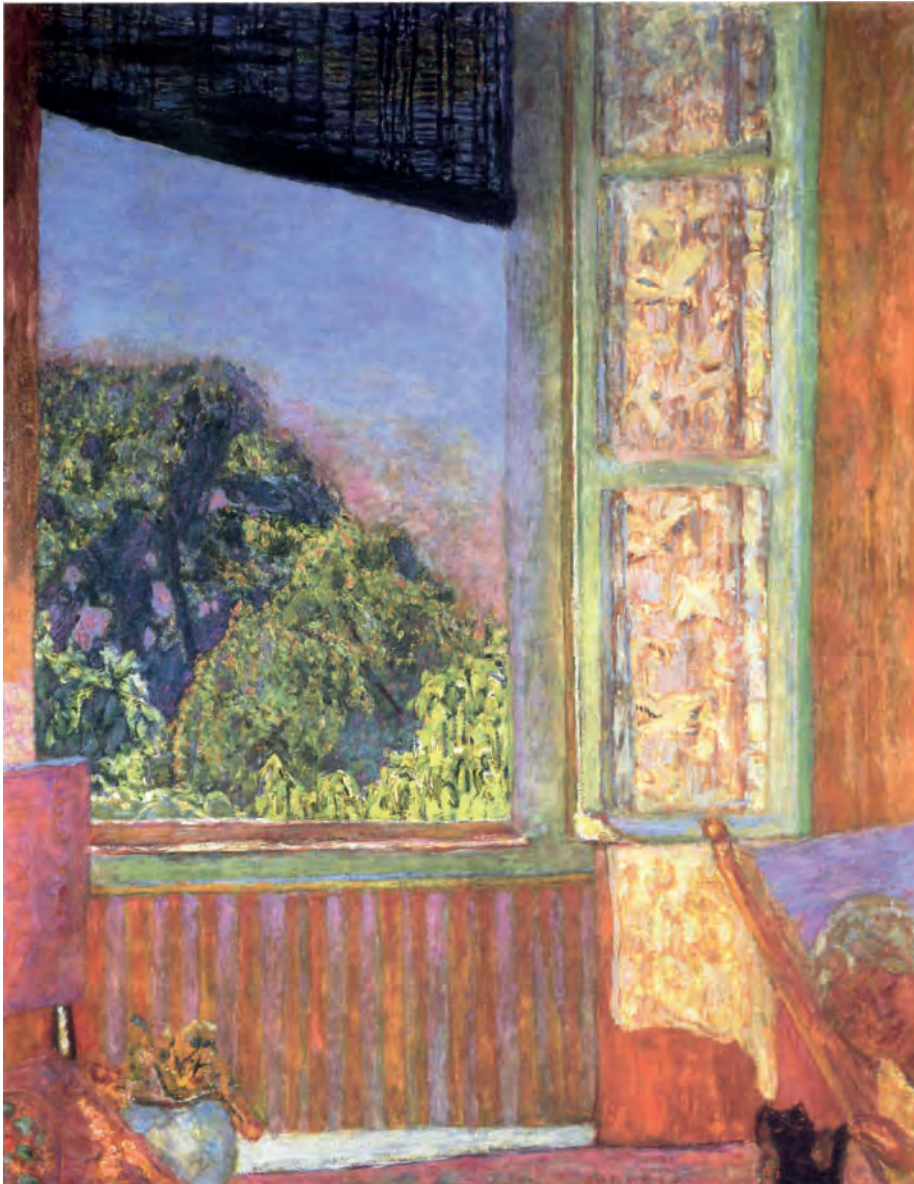

← Chez le postimpressionniste Pierre Bonnard, la lumière du Midi très vivante entre par la fenêtre ouverte au-dessus sa femme endormie, Marthe (1921). Œuvre : Pierre Bonnard - *Fenêtre ouverte* - Coll. Phillips, Washington

→ La fenêtre se retrouve dans de nombreuses œuvres de Vermeer, tout comme chez d'autres peintres hollandais. Dans *La liseuse* (vers 1657), la lumière met en valeur la lettre que lit la jeune femme, ainsi que son visage, fixant un moment d'intimité dans sa vie privée et sentimentale. Le spectateur se demande alors de qui est cette si précieuse lettre et ce qu'elle raconte. Œuvre : Johannes Vermeer - *La liseuse* - Gemäldegalerie, Dresde

La technologie

Plus prosaïquement, peindre une fenêtre dans un tableau permet de constater des améliorations techniques réelles des fenêtres à chaque époque. Du Moyen-Âge au XIX^e siècle, la fenêtre est souvent représentée telle qu'elle était réellement construite dans les habitations. Sans photographies ou plans, les tableaux peuvent servir de source historique pour appréhender la construction des habitations et la disposition des intérieurs de chaque époque. Elle rappelle aussi qu'avant l'électricité, les tâches domestiques ou intellectuelles en intérieur étaient souvent réalisées près d'une fenêtre durant la journée, afin de bénéficier de la lumière naturelle du soleil.

La lumière

Les fenêtres permettent aussi de faire entrer de la lumière dans une toile et de la canaliser. Elles servent à focaliser le regard du

spectateur et de théâtraliser un événement. Rayon de type spot ou doux halo, la lumière d'une fenêtre permet de mieux comprendre le message laissé par le peintre et hiérarchise les éléments représentés. La fenêtre sert ainsi l'opposition ombre-lumière, en particulier dans l'utilisation des clairs-obscurs, ou met en valeur le sujet dans les portraits (et autoportraits) de personnages célèbres. D'un point de vue symbolique, la lumière qui entre dans une pièce peut aussi représenter la présence divine ou la connaissance scientifique qui frappe un personnage et l'inspire.

La narration d'une histoire

À la Renaissance, les portes et fenêtres peuvent aussi servir la narration d'un tableau en représentant une autre séquence temporelle que celle de la scène du premier plan, un peu comme une bande dessinée. Il peut ainsi s'agir d'une explication sur une action passée ou d'une vision de ce qui adviendra

après la scène principale du tableau. On retrouve parfois cette configuration dans les Annonciations.

Les sentiments

La fenêtre est une représentation de la dialectique entre le dedans et le dehors, l'intime et le public, le profane et le religieux. L'abolition de la frontière entre ces deux états peut être facteur d'angoisse, de désir ou de perte des repères. Représenter une personne à la fenêtre, de dos, suspendue entre un intérieur familier et le monde extérieur, peut s'interpréter de différentes manières pour le spectateur qui ne peut souvent ni voir le visage du personnage, ni ce qu'il regarde. Pourquoi regarde-t-il au loin ? Est-ce un sentiment de méditation, de désir, de solitude, d'inquiétude ou d'attente qui l'habite ? Souhaite-t-il fuir à l'extérieur pour retrouver sa liberté ou contempler le monde depuis son intérieur rassurant, source de protection et de réconfort ?







← Dans ce contexte, la silhouette noire de l'homme se détache de l'ambiance lumineuse de la fenêtre. Face à un paysage de ville, le tableau montre l'intérêt de l'artiste pour le réalisme urbain et la perspective. Œuvre : Gustave Caillebotte - *Le jeune homme à la fenêtre* - J. Paul Getty Museum, Los Angeles

↑ Chez les cubistes comme Juan Gris, le paysage et les objets de la nature morte s'entre-mêlent à la fenêtre ouverte (1921). Œuvre : Juan Gris - *La fenêtre ouverte* - Musée national centre d'art Reina Sofia, Madrid

➤ La fenêtre est festive et colorée chez Marc Chagall (1913) : après son arrivée à Paris en 1910 alors qu'il n'a que 23 ans, le lieu devient sa deuxième ville de cœur sans qu'il renie ses origines russes. La fenêtre ouvre sur un intérieur/extérieur, symbole de dualité culturelle que l'on retrouve aussi dans le double visage de l'homme. Œuvre : Marc Chagall - *Paris par la fenêtre* - Solomon R. Guggenheim Museum, New York



Le symbole

Grâce à la fenêtre l'artiste peut représenter l'immatériel, comme la rêverie ou l'inspiration. Dans ce deuxième cas, la fenêtre devient une métaphore du tableau et plus généralement de l'art utilisé par le peintre pour appréhender le visible. Il s'agit alors d'un regard de l'artiste sur son propre médium qui est proposé au spectateur. Ouverte ou fermée, elle devient un écran qui sépare ou rassemble les individus, qu'ils soient artistes ou spectateurs. De quel côté sont-ils de la fenêtre, dans quel sens regardent-ils ? La fenêtre ouvre sur l'invisible et permet de susciter la réflexion.

Le sujet en lui-même

Dans les arts plastiques d'aujourd'hui, la fenêtre est devenue chez certains artistes un sujet à part entière. Son ouverture, son cadre, sa lumière, ses carreaux, permettent aux artistes d'explorer des voies abstraites ou de faire passer un message critique.

Citons pour conclure avec humour le peintre Pierre Bonnard (1867-1947) : « Ce qu'il y a de mieux dans les musées, ce sont les fenêtres. » ■

Sources

- Wikipédia (diverses pages)
- Stéphanie Magalhaes, <http://www.artaujourdhui.info/q1721-les-peintres-a-leur-fenetre.html>
- Philippe et Marie-José Bouscayrol <https://wodka.over-blog.com/article-dedans-dehors-les-issues-en-peinture-16e-20e-s-58321649.html>
- <https://perezartsplastiques.com/2016/11/22/la-fenetre-dans-lart/> / <https://elisabethitti.fr/2013/02/13/fenestres-de-la-renaissance-a-nos-jours-durer-monet-magritte/> / <https://www.gaellemot.com/post/fen%C3%AAtres-dans-l-histoire-de-l-art> / <https://www.connaissancedesarts.com/arts-expositions/reconfinement-15-chefs-doeuvre-pour-passer-le-temps-a-sa-fenetre-11148453/>
- Marie-José et Philippe Bouscayrol <https://presselib.com/article/bouscayrol-fenetre/> / https://www.francetvinfo.fr/culture/arts-expos/l-art-et-les-fenestres-de-durer-a-rothko-a-lausanne_3310359.html
- <https://showdart.wordpress.com/2015/07/28/la-fenetre-ouverte-a-collioure-dhenri-matisse-1905/>

À CONTRE-COURANT DES SIGNES DU TEMPS

Inauguré en octobre 2018, le Musée suisse de la cidrerie et de la distillerie MoMö de la cidrerie Möhl à Arbon semble encore aujourd'hui comme neuf. La peinture adaptée contribue largement à la longévité et à l'aspect inchangé de la façade en bois.

La façade en bois est une caractéristique marquante du bâtiment du musée. Pour les 885 m² de façade, la raboterie Holz Stürm AG de Goldach a fabriqué des éléments de façade en épicéa suisse, qui ont été revêtus sur toutes les faces par un procédé spécial de laminage par inondation. Le revêtement utilisé, Eterno Fassadengrau de Teknos AG à Bendorf, est bien connu chez Holz Stürm, puisque l'entreprise travaille avec cette lasure depuis son lancement sur le marché il y a 20 ans. En effet, ce système de protection compatible avec Minergie-Eco se caractérise par une résistance particulièrement élevée aux intempéries et ne présente ni décoloration ni farinage.

Les expériences positives à long terme d'une façade en bois traitée avec Eterno Fassadengrau se reflètent également dans le MoMö : après bientôt quatre ans, la façade est en excellent état ; son aspect n'a pas changé. La construction verticale de la façade en bois assure un écoulement optimal de l'humidité. Le gris de façade Eterno garantit quant à lui la durabilité et la stabilité de la façade. Un jour, la façade du musée aura certes besoin d'une couche d'entretien, mais ce jour est encore lointain, même quatre ans après son achèvement. ■



TEKNOS AG
 Industriestrasse 7
 9487 Gamprin-Bendorf, Liechtenstein
 T +423 375 94 00
 ch-info@teknos.com
 www.teknos.ch





RENOANTIC^L
High Performance Epoxy

RENOCONCEPT EST LA GARANTIE D'UN SYSTÈME HAUTE PERFORMANCE POUR CHAQUE RÉNOVATION ET RENFORCEMENT DE STRUCTURES EN BOIS. IDEAL AUSSI POUR DE NOUVELLES STRUCTURES.

DES RESINES EPOXY HAUTE RESISTANCE:

- ASSEMBLAGES INVISIBLES MULTIPLES AVEC TIGES FILETÉES
- COLLAGES SPÉCIFIQUES À JOINTS ÉPAIS > 6MM
- SCHELEMENTS DANS LE BÉTON



 RÉSULTATS ET EXPERTISE SUR PLUS DE 25 ANS D'EXPÉRIENCE

WWW.RENOANTIC.CH

Tout sauf superficiel.

FORMEX

TOUT SAUF
DU PASSÉ.

Découvrez
notre nouvelle
collection!



TRIVISO, UN PARTENAIRE POUR L'ÉVOLUTION DE VOTRE ENTREPRISE

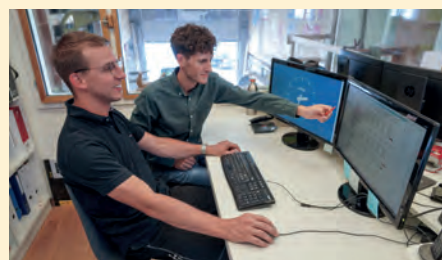

↑ Fabrication complète d'une cuisine par MH Bois

➤ Kevin Vuillemez (Gestionnaire de projet Triviso), Bastien Morax (Co-directeur MH Bois) et Mathieu Fellay (Responsable commercial Suisse romande)

↑ Bastien Morax (Co-directeur MH Bois) et Kevin Vuillemez (Gestionnaire de projet Triviso)

C'est à Duillier, un petit village de la Côte vaudoise, que se situe MH Bois Sàrl. Cette jeune entreprise, fondée en 2014, emploie actuellement deux techniciens, trois menuisiers et ébénistes, deux apprentis et une responsable administrative. MH Bois est co-dirigée par Bastien Morax, titulaire d'une Maîtrise fédérale de menuisier-ébéniste, et Yoann Humbert, au bénéfice d'une formation sur le patrimoine culturel bâti.

L'entreprise est spécialisée dans l'agencement intérieur. Ses principales activités sont la fabrication d'armoires personnalisées, la création de mobilier sur mesure, la conception de dressings ainsi que des projets de rénovation. MH Bois possède également un département chantier naval en plein essor.

C'est en 2017 que les dirigeants décident d'équiper l'entreprise du logiciel métier Triviso ERP. Le facteur qui a principalement influencé leur décision est l'excellente réputation du programme auprès des professionnels de la branche. Une brève présentation leur a permis de réaliser l'étendue des possibilités offertes par Triviso et de les conforter dans ce choix.

Le double aspect gestion / production fait de Triviso un logiciel utilisé au quotidien par les collaborateurs de MH Bois. Le module de gestion commerciale permet de gérer les projets de l'offre à la facturation, avec des possibilités de calculation intégrées.

Un module ressources humaines permet également à la responsable administrative de suivre les heures et les vacances des collaborateurs. Les techniciens, quant à eux, apprécient particulièrement les processus automatisés qui permettent le suivi des projets, depuis leur création jusqu'à leur clôture.

L'évolutivité de Triviso est un avantage important pour une entreprise qui se développe rapidement. Depuis 2017, Les dirigeants ont pu ajouter différents modules à l'ERP de base. Ils ont été soutenus dans ces démarches par les gestionnaires de projets de Triviso et soulignent leur grande disponibilité durant ces phases de transition.

Avoir toutes les données de son entreprise dans un seul logiciel permet un gain de temps considérable. De plus, la relation entre la calculation et le prix de revient dispense une vision des projets en temps réel. Elle offre

aussi la possibilité de rapidement pouvoir prendre les mesures adéquates si besoin.

En conclusion, Triviso a permis à l'entreprise MH Bois Sàrl de mieux maîtriser ses coûts, de simplifier la gestion des processus et d'apporter de la sérénité à ses dirigeants. ■

« Grâce à son aspect évolutif, Triviso est aussi bien adapté aux petites structures comme la nôtre qu'aux plus grandes. »

Bastien Morax, co-directeur.



MH Bois Sàrl
Route de Trélex 2 | 1266 Duillier
T +41 22 361 81 30 | info@mhbois.ch
www.mhbois.ch

Pour de plus amples informations:

triviso

Triviso SA
Hauptbahnhofstrasse 8 | 4500 Soleure
T +41 32 628 20 80 | info@triviso.ch
www.triviso.ch

Des façades esthétiques et durables



Hardie® VL Plank Le revêtement en ciment composite

Deux nouvelles couleurs maintenant disponible
aussi pour Hardie® VL Plank.

Brun
Khaki

Marron
Noisette

- Aspect naturel du bois
- Peu d'entretien
- Pose rapide et facile



Commander un
échantillon dès
maintenant!



Hardie® VL Plank
Lames de façade



MIAUTON



JamesHardie™



CASIERS D'ENTREPRISES DU CEDOTEC

Les casiers d'entreprises, qui présentent des documents concernant divers produits ou prestations en relation avec le bois, sont un outil efficace dans le cadre du service technique prodigué par les collaborateurs du Cedotec. Particuliers, professionnels, le Cedotec se tient à votre disposition pour tout renseignement sur des sujets tels que protection incendie, préservation du bois, conseil avant travaux, etc.

Maisons bois

Gaille Construction SA	2027 Fresens	032 835 28 28	www.gaille.ch
Villvert SA	1401 Yverdon-les-Bains	024 423 00 90	www.villvert.ch
Dynamic Habitat	2735 Malleray	032 492 11 20	www.dynamic-habitat.com
Beaud Maurice et Fils SA	1669 Albeuve	026 928 40 50	www.beaud-mbf.ch
André SA	1169 Yens	021 800 93 07	www.andre-sa.ch
Ingold & Fils SA	1510 Moudon	021 905 46 14	www.ingoldsa.ch
Dasta Charpente Bois SA	1228 Plan-les-Ouates	022 880 03 70	www.dasta.ch
ELEMENT 9 architecture	1023 Crissier	021 634 55 01	www.LMen.ch
Charpentes Vial SA	1724 Le Mouret	026 413 94 13	www.vialcharpentes.ch
Atelier Volet SA	1806 St-Légier	021 926 85 85	www.volet.ch
Amédée Berrut SA	1868 Collombey	024 471 14 01	www.berrutbois.ch
SCHWAB-SYSTEM John Schwab SA	3236 Gampelen	032 315 02 02	www.schwab-system.ch
Dizerens Frères Sàrl	1063 Chapelle-sur-Moudon	021 905 37 37	www.dizerenssarl.ch

Charpente

Dizerens Frères Sàrl	1063 Chapelle-sur-Moudon	021 905 37 37	www.dizerenssarl.ch
Atelier Volet SA	1806 St-Légier	021 926 85 85	www.volet.ch
Charpente Kurth SA	1350 Orbe	024 486 85 85	www.kurth-sa.ch
Dasta Charpente Bois SA	1228 Plan-les-Ouates	022 880 03 70	www.dasta.ch
Charpentes Vial SA	1724 Le Mouret	026 413 94 13	www.vialcharpentes.ch
JPF-Ducret SA	1630 Bulle 1	026 919 72 82	www.jpfducret.ch
Atelier Z	1117 Grancy	021 861 15 02	www.atelierz.ch
Amédée Berrut SA	1868 Collombey	024 471 14 01	www.berrutbois.ch
GRAZ SA Constructions Bois	1052 Le Mont-sur-Lausanne	021 653 49 04	www.grazsa.ch
FARMWOOD SA	1530 Payerne	026 663 97 11	www.farmwood.ch

Éléments de structures

Bourquin Bernard SA	1217 Meyrin	022 782 25 00	www.bourquinbois.ch
Samvaz SA	1618 Châtel-St-Denis	021 948 34 34	www.samvaz.ch
Schilliger Holz AG	6403 Küssnacht	041 854 08 00	www.schilliger.ch

Produits bois

Etienne Berney SA	1348 Le Brassus	021 845 58 39	www.etienneberney.ch
Gétaz Miauton SA	1800 Vevey	021 925 08 00	www.getaz-miauton.ch
Boissec SA	1030 Bussigny	021 706 44 55	www.boissec.ch
Hess & Cie SA	5312 Döttingen	056 268 75 75	www.hessco.ch
Fermacell Sàrl Suisse	3110 Münsingen	031 724 20 20	www.fermacell.ch
Knauf SA	1400 Yverdon-les-Bains	021 695 24 24	www.knauf.ch
Biod	6403 Küssnacht	041 854 08 00	www.biod.ch
EcoGris	2855 Glovelier	032 427 04 04	www.corbat-holding.ch
EcoNoir	2855 Glovelier	032 427 04 04	www.corbat-holding.ch

Traitements

Sani-Bois	1401 Yverdon-les-Bains	024 445 23 20	www.sanibois.ch
Bosshard + CO. AG, Arbezol	8153 Rümlang	044 817 74 74	www.bosshard-farben.ch
Bois RIL SA	1607 Palézieux-Gare	021 908 05 58	www.bois-ril.ch
Comas Désinfection	1040 Echallens	021 886 12 50	www.comas.ch
Stemmer SA	1816 Chailly-Montreux	021 964 12 21	www.stemmersa.ch
Paraxyl Sàrl	1026 Echandens	021 701 41 11	www.paraxyl.ch

Isolation et produits

Flumroc SA	1304 Cossonay-Ville	021 691 21 61	www.flumroc.ch
Saint Gobain Isover SA	1522 Lucens	021 906 01 11	www.isover.ch
Gyso SA	1023 Crissier	021 637 70 90	www.gyso.ch
Siga Cover SA	6017 Ruswil	041 499 69 69	www.siga.ch

Assemblages

Renoantic SA	1630 Bulle	021 944 02 54	www.renoantic.ch
--------------	------------	---------------	--------------------------------------------------------

Aménagements extérieurs

Groupe Corbat	2855 Glovelier	032 427 04 04	www.corbat-holding.ch
Ludoril SA	1607 Palézieux-Gare	021 908 05 58	www.bois-ril.ch

Bureaux d'ingénieurs et de conseil

Charpente Concept	1258 Perly	022 721 10 00	www.charpente-concept.com
CBT SA	1025 Saint-Sulpice	021 697 08 50	www.cbs-cbt.com
CR Conseils	1610 Oron-la-Ville	021 907 98 47	www.cr-conseils.ch
Ratio-Bois Sàrl	1024 Ecublens	021 960 46 06	www.ratio-bois.ch
Cambium Ingénierie SA	1400 Yverdon	021 800 90 50	www.cambium-ing.ch
Bois Initial SA	1110 Morges	021 802 35 35	www.bois-initial.ch
Timbatec SA	2800 Delémont	058 255 15 16	www.timbatec.ch
Beaud Ingénieurs Bois Sàrl	1630 Bulle	026 564 40 40	www.beaudingenieurs.ch

RETOUR SUR LE CONGRÈS 2022 DE L'USAM

Texte et photos : Union suisse des arts et métiers usam, www.sgv-usam.ch (adaptations Nathalie Bocherens, FRECEM)

L'Union suisse des arts et métiers usam a procédé au renouvellement de ses organes dans le cadre de son Congrès bisannuel. La plus grande organisation faitière de l'économie suisse a également posé les jalons de ses activités futures en présentant sa Stratégie et les grands axes politiques 2022-2026.



↑ Ensemble des participants au Congrès bisannuel 2022

Cette année, la FRECEM était représentée au Congrès suisse des arts et métiers en la personne de Daniel Borno (Directeur). Placé sous le thème « Perspectives et horizons », le Congrès 2022 était l'objet de nombreuses votations. Les délégués des organisations membres ont réélu les membres de la Chambre suisse des arts et métiers, parlement de l'usam, ainsi que le président. Le chef d'entreprise et conseiller national Fabio Regazzi a été réélu à l'unanimité par les délégués pour une nouvelle période administrative à la présidence de l'usam. La Chambre nouvellement constituée a ensuite procédé à l'élection du Comité directeur usam. Les délégués ont témoigné leur confiance aux sortants en les réalisant en bloc. Trois représentants, dont un membre des métiers du bois, ont fait leur entrée au Comité directeur de l'Union suisse des arts et métiers usam :

- Leif Agnéus, Président Swissstaffing
- Jacqueline Montandon-La-Longe Moser, Présidente de la Chambre vaudoise des arts et métiers
- Hansjörg Steiner, Président Holzbau Schweiz.

Politique en faveur des PME

« Une politique en faveur des PME est une politique de bonne gouvernance économique », a souligné Fabio Regazzi dans son allocution d'ouverture. Il s'agit d'une répartition des tâches à long terme entre l'État et le secteur privé. Une politique en faveur des PME implique de considérer les chefs d'entreprise comme des acteurs assumant une grande responsabilité et de leur accorder la marge de manœuvre correspondante. L'usam a franchi une première étape importante en matière de politique PME. « Avec le frein aux coûts de la réglementation et la loi sur l'allègement des coûts de la réglementation, un changement majeur est en cours », a relevé Fabio Regazzi. Les messages du Conseil fédéral seront publiés cette année encore. Mais il faut continuer à faire preuve de persévérance et de ténacité. Comme le frein aux coûts de la réglementation doit être inscrit dans la Constitution, il faudra absolument gagner la votation populaire. La réduction des coûts réglementaires inutiles est un domaine clé sur lequel l'usam met l'accent depuis plus de dix ans dans tous les dossiers politiques qu'elle traite. Tournée vers l'avenir, la plus grande organisation faitière de l'économie suisse a également intégré les grandes tendances actuelles dans sa nouvelle stratégie, notamment la numérisation et la durabilité.

Les points essentiels de la stratégie 2022 - 2026

La stratégie 2022-2026 de l'usam se base sur la vision d'une économie libre et ouverte. Selon sa propre définition : « Les PME pratiquent leurs modèles d'affaires sous leur propre responsabilité. Elles créent des emplois, assument la formation professionnelle

et mettent en œuvre des innovations. Elles coopèrent dans leur diversité tout en s'émulant mutuellement dans la concurrence. »

Son domaine d'action clé ces prochaines années sera la réduction des coûts de la réglementation. Il s'agira de :

- Renforcer et étendre la liberté d'entreprise, afin que les PME puissent développer leurs potentiels sur un marché libre,
- Introduire un frein aux coûts de la réglementation permettant de réduire les coûts réglementaires actuels et futurs incluant un organe de contrôle indépendant de l'administration fédérale.

Lors du Congrès, les **dossiers prioritaires** en lien avec la stratégie ont été présentés comme suit :

Politique de la formation professionnelle

- Renforcer le système dual de la formation professionnelle à tous les niveaux et en particulier promouvoir la formation professionnelle supérieure comme voie de carrière
- Renforcer les associations professionnelles, organisations du monde du travail OrTra responsables de la formation et des examens, dans le partenariat entre les différents acteurs de la formation professionnelle et assumer avec elles le leadership sur les thèmes de la formation professionnelle

Politique économique

- Créer des conditions de concurrence fondées sur l'économie de marché pour une économie dynamique et innovante en réduisant les distorsions du marché et en allégeant la réglementation
- Revitaliser le marché intérieur suisse et positionner la Suisse sur le plan international comme une économie de marché libre, ouverte et intégrée à l'économie mondiale

Numérisation

- Garantir la liberté économique pour de nouveaux modèles d'affaires conduisant à une transformation numérique réussie
- Réduire et simplifier la réglementation par l'emploi systématique et ciblé de la numérisation

Développement durable

- Garantir, en tenant compte de la rentabilité, la sécurité de l'approvisionnement de l'économie suisse
- Imposer des instruments qui permettent d'augmenter le potentiel de création de valeur durable en matière d'énergie, de climat, d'environnement et de ressources

Mobilité et développement territorial

- Développer les infrastructures de mobilité et de développement territorial en fonction de la demande ; combattre les réglementations visant à gérer le trafic ainsi que l'introduction de nouvelles taxes d'incitation
- Promouvoir un schéma de développement territorial fédéraliste qui tient compte des besoins de l'économie et de la société



← Le Conseiller national Fabio Regazzi, Président usam

Politique financière et fiscale

- Préserver le mécanisme du frein à l'endettement, instrument essentiel et non négociable pour la politique budgétaire
- Réduire la charge fiscale pesant sur les PME et simplifier considérablement le système fiscal

Politique sociale et politique du marché du travail

- Adapter systématiquement les prestations des assurances sociales aux moyens

disponibles, maintenir le système des trois piliers qui a fait ses preuves et garantir l'avenir des assurances sociales au moyen d'un frein à l'endettement au titre des dépenses

- Défendre de manière systématique la flexibilité du marché du travail et les intérêts des employeurs ainsi qu'assouplir les prescriptions en matière de droit du travail et les adapter aux futurs modes de vie. ■

PUBLICITÉ

L'APPLI-CATION SHOP HGC EST LÀ!



- ✓ Commander partout et à tout moment
- ✓ Prix et disponibilités actuels
- ✓ Ne plus rater de promotions
- ✓ Gestion des utilisateurs et aperçu des commandes
- ✓ Identification Touch ID et Face ID



À télécharger et à découvrir sans attendre!

L'application **Shop HGC** est disponible pour les appareils iOS et Android.



FÉLICITATIONS AUX 12 NOUVELLES ET NOUVEAUX TECHNICIEN-NES DIPLOMÉ-ES EN TECHNIQUE DU BOIS

Texte et photo: Marc Lehmann, CFPC

Le 1^{er} juillet 2022, le Centre de Formation Professionnelle – Construction (CFPC) de Genève a eu le plaisir de certifier les nouveaux techniciens diplômés ES en technique du bois.

Cette distinction marquait la fin de deux années de cours à plein temps avec stage en entreprise. Le cursus suivi, riche en enseignements scientifiques et professionnels, a permis d'enseigner aux nouveaux techniciens la supervision globale des travaux de chantier, du projet à la réalisation, de même que la collaboration avec ses différents acteurs. Il permettra aux jeunes diplômés d'élargir leur horizon professionnel et/ou d'envisager la poursuite de leur formation technique.

La meilleure moyenne générale a été réalisée par Monsieur Benoît Gautschi avec une moyenne générale de 5.1.

Le prix du mérite a été attribué à Monsieur Simão Pittet pour son excellent parcours professionnel. ■

Pour de plus amples renseignements
Centre de formation professionnelle – Construction
Ch. Gérard-de-Ternier 18 | 1213 Petit-Lancy
T 022 388 85 81 | cfpc@etat.ge.ch

Les diplômé-e-s 2022

Gianluca d'Amico	Genève - GE
Benoît Gautschi	Plan-les-Ouates - GE
Samuel Grond	Onex - GE
Axel Jaccard	Vessy - GE
Terry Marmier	Pully - VD
Natalie Mergel	Genève - GE
Simão Pittet	Aran - VD
Cristiano Rodrigues	Paudex - VD
Coralie Santamaria	Hermenches - VD
Aurélie Sarni	Nangy - France
Sacha Tauxe	Leysin - VD
Nathan Tavolini	Moudon - VD

↓ (de gauche à droite)
M^{me} Aurélie Sarni
M^{me} Natalie Mergel
M. Simão Pittet
M. Cristiano Rodrigues
M^{me} Coralie Santamaria

M. Samuel Grond
M. Terry Marmier
M. Benoît Gautschi
M. Nathan Tavolini
M. Sacha Tauxe
M. Axel Jaccard



PUBLICITÉ

AWESO
Systèmes d'étagères et d'agencement
aweso.ch

Swiss Quality since 1929

HPL

-

LE MATÉRIAU DE
SURFACE QUI
RÉPOND À TOUTES
LES EXIGENCES

Distinguez-vous avec le HPL
d'Argolite – le seul producteur suisse
de HPL.

Le HPL d'Argolite constitue la solution
idéale pour un aménagement de cuisine
sur mesure. Libre à vous d'associer
à votre guise les décors, les structures
de surface avec qualité anti-traces
de doigts et certaines fonctions, avec
des surfaces aimantées ou inscriptibles.
Surface robuste, durable et antibacté-
rienne certifiée Sanitized®.

FABRIQUÉ EN SUISSE

L'UNION DE L'ESTHÉTIQUE
ET DE LA FONCTIONNALITÉ

SURFACE ANTIBACTÉRIENNE
CERTIFIÉE SANITIZED®

Argolite

Argolite AG | 6130 Willisau | verkauf@argolite.ch



HPL 0.9 MM
DECOR 395 WERMUT / SURFACE ANTI-TRACES TS TECTR SOFT

Objet : Maison de la vieille ville de Bischofszell

Planification & réalisation : Scherrer Schreinerei AG, Niederhelfenschwil

Photos : Studio Gataric Fotografie, Zurich

PROFILBOIS

4950 Huttwil, Tel. 062 959 77 88 Fax 062 959 77 78

Profilés en bois massif
Toutes les formes & couleurs au choix



www.profilbois.ch

Sangles de levage à usage unique pour la construction



Longueur: 0.50 m / 0.75 m / 1.00 m
Largeur: 50 mm
Charge maximale: 750 kg

TOREX AG  Notre représentant pour la Suisse romande:
Ch. Michoud 079 503 17 62

Durisolstrasse 1B Tel 056 622 49 22 info@torex.ch
 5612 Villmergen Fax 056 622 13 63 www.torex.ch



IDB

L'INDUSTRIEL DU BOIS



GRAND SONDAGE



[...]

DERNIER MOIS POUR PARTICIPER



???

Le système d'étanchéisation Hanno® à 3 niveaux

Niveau extérieur ①
Protection contre la pluie battante, ouvert à la diffusion

- Hannoband®-BG1, Hanno®-Bande membrane FA Easy ou DUO Easy (hygrovariable)



Niveau fonctionnel ②
Isolation thermique et phonique

- Hannoband®-THERM, Hanno® Mousse PU MaxX65



Niveau intérieur ③
Etanchéité à l'air, pare-vapeur

- Hanno®-Bande membrane FI Easy ou DUO Easy (hygrovariable)



Ou utilisez alternativement notre bande multifonctions 3E hygrovariable „tout en un“:

- Hannoband®-3E



① ② ③

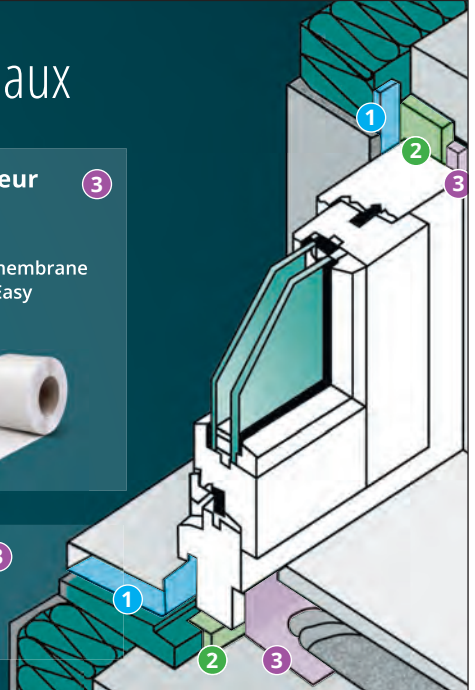

Le système Hanno® à 3 niveaux

Les produits du système d'étanchéisation Hanno® à 3 niveaux ne laissent rien à désirer. Qu'il s'agisse d'une combinaison de produits ou d'une solution „tout en un“ – avec Hanno, vous pouvez satisfaire toutes les exigences de la norme SIA 331. Bien sûr, compatible Minergie P-Eco, Eco-bau et maison passive*



www.hanno.ch

*validé par l'Institut BBS, Wolfenbüttel



COMPÉTENCE DANS L'ARTISANAT

Scier – fraiser – raboter : Ce couple de rêve s'adapte à chaque atelier

FELDER®

KF 700 S professional & AD 941

Depuis plus de 65 ans
L'entreprise FELDER tient ses promesses

HM-SPOERRI SA
Machines à bois

8184 Bachenbülach | Tel.: 044 872 51 00 | www.hm-spoerri.ch

DES CAPTEURS EN BOIS

Texte www.empa.ch – Photo : www.snf.ch

Il est possible de produire des dispositifs électroniques durables en bois. Pour ce faire, un laser grave des pistes conductrices d'électricité dans des placages. Une équipe de l'Empa et de l'Institut de recherche sur les matériaux de l'ETH Zurich a maintenant développé une méthode pratique et polyvalente qui permet, par un simple procédé de graphitisation, de rendre la surface du bois électro-conductrice et ainsi de fabriquer des panneaux tactiles et des capteurs en bois à grande échelle.



↑ **L'électronique verte: Ne serait-il pas plus opportun de produire des composants électroniques à partir d'une matière première naturelle telle que le bois?**

D'énormes quantités de déchets électroniques non-biodégradables sont produites chaque année. Ne serait-il pas plus opportun de produire des composants électroniques à partir d'une matière première naturelle telle que le bois ? Ce n'est pourtant pas si simple. D'une part, le bois est naturellement isolant et d'autre part il a une structure complexe, ce qui affecte l'homogénéité des propriétés lors de la production à grande échelle.

Une équipe de l'Empa et de l'Institut de recherche sur les matériaux de l'ETH Zurich a maintenant développé une méthode

pratique et polyvalente qui permet, par un simple procédé de graphitisation, de rendre la surface du bois électro-conductrice et ainsi de fabriquer des panneaux tactiles et des capteurs en bois à grande échelle. L'astuce : le pré-traitement du bois avec une encre contenant du fer. Le projet, dirigé par Ingo Burgert et Guido Panzarasa, a bénéficié d'un financement du Fonds national suisse.

Une encre venant du Moyen Âge

Pour générer des pistes conductrices sur le bois, cette nouvelle méthode se base sur un procédé déjà connu, la graphitisation

induite par laser. Pour cela, un laser grave d'étroites bandes dans des feuilles de bois, également nommées placages – l'énergie du rayon laser chauffe suffisamment le bois pour provoquer une série d'événements pyrolytiques, menant à la formation de graphite électro-conducteur. Toutefois, la profondeur et la largeur des pistes conductrices ainsi produites sont irrégulières et il y a un risque de surchauffe et d'incendie. De plus, il faut souvent effectuer plusieurs corrections au laser. « Suivant le type d'arbre et son niveau de croissance, le bois a une densité différente et variable », dit le premier auteur de l'étude Christopher Dreimol. « Ce qui peut entraîner une graphitisation très irrégulière. »

L'équipe a donc eu l'idée d'utiliser du fer comme catalyseur – ce qui permet d'assurer une procédure moins agressive et donne une surface nettement plus homogène. Dans sa recherche d'un matériau de catalyse à base biologique, Christopher Dreimol s'est inspiré de l'encre métallo-gallique, un mélange de sel de fer et de tanin végétal qui était déjà connu au Moyen Âge. Après l'optimisation de la recette, il en a appliqué une fine couche au pinceau sur différents placages qu'il a ensuite traités au laser.

L'encre a livré le résultat désiré. Gravées en un seul passage, les pistes présentaient une structure et une conductibilité plus régulière, indépendamment des différences de structure du bois et de l'essence. « Grâce à l'encre, la transformation du bois en graphite se produit si rapidement que le bois est moins endommagé et qu'il n'y a pas de risque d'incendie », explique le chercheur.

En outre, le bois est bien moins entamé – la profondeur des pistes n'est que de quelques micromètres, ce qui permet de les graver sur des lamelles plus fines sans l'endommager.

Bois lumineux pour displays

L'équipe a produit des dispositifs électroniques à partir de placages en épicéa, en cerisier et en hêtre de moins d'un demi-millimètre. Selon C. Dreimol, des capteurs de déformation flexibles pourraient être intégrés de manière à être presque invisibles pour la surveillance d'éléments porteurs en bois. Les scientifiques ont également pu rendre lumineuses des lamelles de bois extrêmement fines grâce

à une couche électroluminescente. Malgré le grain du placage, l'éclairage produit était homogène. Cette approche pourrait être utilisée pour le rétroéclairage de displays ou encore pour des panneaux d'affichage publicitaire ou de contrôle. Pour l'alimentation par batterie et la commande, les scientifiques ont utilisé des câbles et des composants électroniques traditionnels. Ces derniers pourraient toutefois à l'avenir aussi être remplacés par du bois conducteur.

Les scientifiques veulent désormais affiner et développer la méthode en vue de son utilisation à grande échelle : « Être parvenu à traiter des surfaces relativement grandes en

un temps raisonnable constitue un premier pas vers l'industrialisation des dispositifs électroniques en bois », relève Christopher Dreimol. ■

Pour de plus amples informations:

Prof. Dr. Ingo Burgert
Empa, Cellulose & Wood Materials
T +41 58 765 44 34
Ingo.Burgert@empa.ch

Christopher Dreimol
ETH Zürich, Institut für Baustoffe
T +41 44 633 04 93
cdreimol@ethz.ch

PUBLICITÉ

Nouvelle acoustique spatiale. Esthétique et sécurité inédites.



Le bois offre des possibilités insoupçonnées pour les planificateurs, les architectes et les particuliers: explorez de nouvelles libertés de conception avec un maximum de sécurité grâce à notre solution anti-incendie innovante en composite.

FeinMikro Secure.

Contactez-nous pour
bénéficier d'un son parfait.

Tannwaldstrasse 101 | CH-4600 Olten
Tél. +41 62 205 24 24 | www.akustik-raum.com

Akustik & Raum AG
LE BON TON ●●●



Cours spécialisé

Protection incendie pour architectes et planificateurs

Grâce à ce cours spécialisé, positionnez-vous comme un acteur incontournable dans le domaine de la protection incendie. Vous saurez relever les défis que pose la prise en compte des mesures de protection incendie tout au long du processus de construction.

Objectifs

- Sensibiliser aux aspects pratiques et théoriques les plus courants en matière de protection incendie
- Améliorer la qualité, l'efficacité et la compétitivité des projets en prenant en considération de manière cohérente et précoce les facteurs essentiels en matière de protection incendie, de l'étude préliminaire/du concours à l'exploitation, en passant par la conception et la réalisation.

Public cible

Le cours s'adresse aux architectes, planificateurs, ingénieurs, responsables de chantiers ou d'infrastructures auprès d'investisseurs ou de maîtres d'ouvrages publics désireux de s'atteler de manière ciblée à la question de la protection incendie dans le cadre de la planification.

Responsable de cours

Stéphane Willemin, directeur d'études, BFH

Pour en savoir plus

bfh.ch/ahb/pia

Partenaires

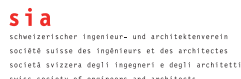

Formation continue reconnue



Fiche signalétique

Titre/Diplôme

Certificat Protection incendie pour architectes et planificateurs

Nombre de crédits ECTS

Aucun

Admissibilité

Personnes titulaires d'un diplôme au niveau tertiaire: diplômés d'écoles supérieures, de hautes écoles spécialisées et d'universités. Les personnes du secteur de la construction dotées de qualifications équivalentes peuvent être admises sur dossier.

Date

2 février – 30 juin 2023

Durée

environ 143 séances, jeudi, vendredi et 2 fois samedi

Frais

CHF 6'500.– incl. la documentation électronique et le repas

Lieu

Centre de formation de la Grangette, Lausanne

Informations, conseils et inscription

Luca Frascina +41 32 344 17 30,
luca.frascina@bfh.ch



POUR LES APPLICATIONS
À USAGE INTENSIF :

SWISSPFB

L'ALTERNATIVE, AUX PANNEAUX DE
MEUBLES STANDARD, RÉSISTANTE À LA FLEXION



Holz in Bestform • Wood at its best

swisskrono.com/ch/swisspfb

 **SWISS KRONO**

AGENDA DU PERFECTIONNEMENT PROFESSIONNEL SUPÉRIEUR 2022

Retrouvez chaque mois toutes les informations en lien avec le perfectionnement professionnel pour les métiers du bois.

CHARPENTIER

Maitre charpentier avec diplôme fédéral (DF MCH) / Post-Grade ES en gestion d'entreprise

Examens du Post-grade ES

Date et lieu: A définir pour la nouvelle session, Bienne

Examens de la Maîtrise

Date et lieu: écrits les 7-8 novembre 2022, oraux les 28-29 novembre 2022, Sursee

Délai d'inscription: inscriptions closes

Frais d'inscription: CHF 1'800.-

Contremaitre charpentier avec brevet fédéral (BF CMCH)

Examens

Date et lieu: 17 au 20 octobre 2022, Sursee ou Tolochenaz

Bulletin d'inscription sur: www.freem.ch

Délai d'inscription: inscriptions closes

Frais d'inscription: CHF 1 500. -

Cours de formation

Prochainement communiqué (2024)

Bon à savoir:

Les dates des examens et cours des différentes formations pour les années prochaines sont à retrouver sur : www.freem.ch

Les prix indiqués sont sous réserve de modifications pour l'année 2022.

Cours de formation

Cours Maîtrise

Date et lieu: À définir par Ecole de la Construction

Bulletin d'inscription: Voir Ecole de la Construction

Délai d'inscription: À définir par Ecole de la Construction

Frais d'inscription: A définir

Chef d'équipe charpentier avec brevet fédéral (BF CECH)

Examens

Date et lieu: 26 au 27 août 2023 à Sursee

Bulletin d'inscription sur: www.freem.ch

Délai d'inscription: 4 mois avant les examens

Frais d'inscription: CHF 950. -

Cours de formation

Prochainement communiqué (2024)

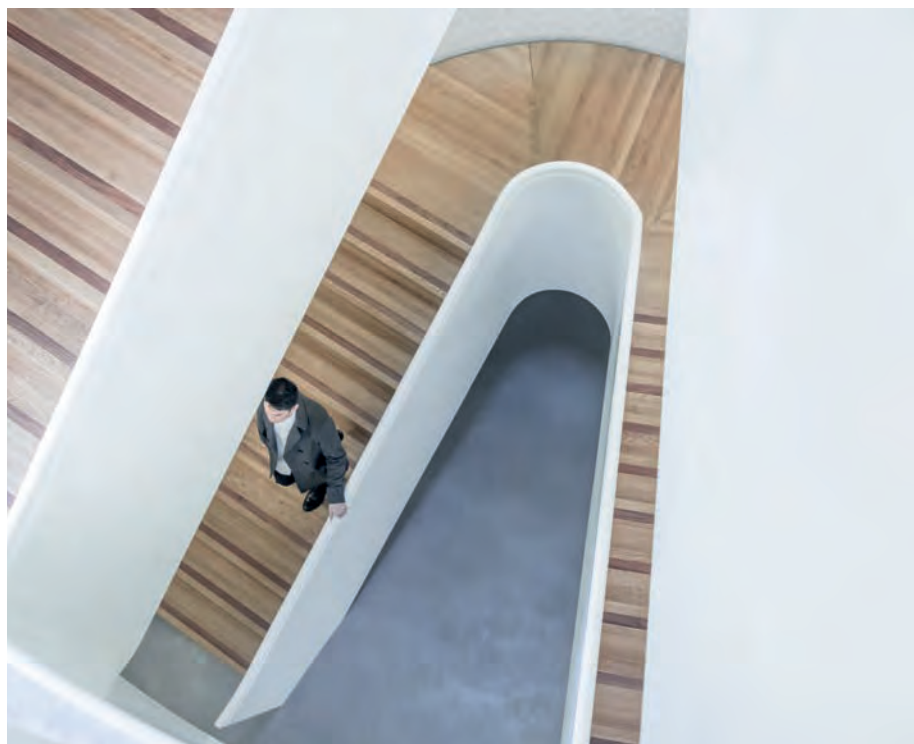

MENUISIER / ÉBÉNISTE

Chef/fe de projet/de production avec brevet fédéral■ **Module Gestion de la formation (MOD GF)**Examens

Date: 15 juin 2023

Lieu: À définir

Bulletin d'inscription sur: www.frecem.ch

Délai d'inscription: 4 mois avant les examens

■ **Module Gestion de la réalisation (MOD GR)**Examens

Date de théorie: 15 juin 2023

Date de pratique: À définir

Lieu: Martigny et Tolochenaz

Bulletin d'inscription sur: www.frecem.ch

Délai d'inscription: 4 mois avant les examens

■ **Module Gestion de mandat (MOD GM)**Examens

Date: 19 janvier 2023

Lieu: Bulle, Martigny, Tolochenaz

Bulletin d'inscription sur: www.frecem.ch

Délai d'inscription: Inscriptions closes

Cours de formation

Inscription et formation dans les centres de Tolochenaz (www.ecole-construction.ch), Martigny (www.bureaudesmetiers.ch et www.avemec.ch), Delémont/Colombier (www.ajmce.ch et www.anecem.ch) et Fribourg (www.afmec.ch) ou www.frecem.ch

■ **Module Gestion de Projet (MOD GP)**Examens

Remise du sujet du travail de projet: À définir

Validation du sujet: À définir

Remise du travail de projet: À définir

Cours de formation

Date et lieu: De janvier à mai 2023 à Bulle, Colombier-Delémont, Martigny et Tolochenaz

Bulletin d'inscription sur: www.frecem.ch

Délai d'inscription: selon les centres de formation

■ **Examen professionnel****Chef de Projet (EP CPROJ)**

Dates: Écrits: 5 et 6 octobre 2022, oraux du Travail de projet: 3 et 4 octobre 2022

Lieu: Tolochenaz

Délai d'inscription: inscriptions closes

Frais d'inscription: CHF 2 200.-

Maître menuisier/ébéniste avec diplôme fédéral■ **Module Création - Conception (MOD CC)**Examens

Date: 13 octobre 2022

Lieu: Tolochenaz

Bulletin d'inscription sur: www.frecem.ch

Délai d'inscription: inscriptions closes

Dates des années suivantes sur: www.frecem.chCours de formation

Date et lieu: en 2023 (à définir)

Inscription sur: www.frecem.ch

Délai d'inscription: A définir

■ **Module Conduite d'entreprise niveau de base (MOD CEB)**Examens

Date: 13 octobre 2022

Lieu: Tolochenaz

Bulletin d'inscription sur: www.frecem.ch

Délai d'inscription: inscriptions closes

Dates des années suivantes sur: www.frecem.chCours de formation

Date et lieu: Novembre 2023 à septembre 2024 à Bienne, Martigny et Tolochenaz

Inscription sur: www.frecem.ch

Délai d'inscription: Inscriptions closes

■ **Module Conduite d'entreprise niveau avancé (MOD CEA)**Examens

Date de remise du sujet (équivalent à l'inscription à l'examen CEA): 9 janvier 2023

Validation du sujet (marque le début de l'examen MOD CEA): 20 janvier 2023

Date remise du travail de projet écrit: 17 mars 2023

Présentation orale et entretien professionnel: 4-5 avril 2023

Cours de formation

Date et lieu: Novembre 2022 à mars 2023, Bienne, Martigny et Tolochenaz

Inscription sur: www.frecem.ch

Délai d'inscription: inscriptions closes

■ **Examen professionnel supérieur Maître menuisier/ébéniste (EPS MME)**Examens 2023Date: Partie 1 - Écrits 15 au 17 mai 2023
Partie 2 - Examen oral du travail de diplôme 18 au 19 octobre 2023

Lieu d'examen: Tolochenaz

Bulletin d'inscription sur: www.frecem.ch

Délai d'inscription: 15 février 2023

Frais d'inscription: CHF 4 250.- (travail de diplôme compris)

TRAVAILLER LE BOIS EN SECURITE ET EFFICACEMENT



Scie circulaire à table



Scie à ruban d'atelier



Scie circulaire à panneaux



Scie circulaire à onglet



Dégauchisseuse



Toupie



Plus de 250 accidents ont lieu chaque année dans les menuiseries-ébénisteries lors de l'utilisation de machines stationnaires. Ces deux nouveaux supports, ainsi que les conseils de vos responsables sécurité en entreprise, vous permettent de travailler le bois en sécurité et efficacement !



MATÉRIAUX | PRODUITS FINIS | SEMI FINIS

ATTÉNUATION PHONIQUE



EARA SA GRANGES (VEVEYSÉ)
Phonique extérieur et intérieur
CP 33 | 1607 Palézieux
T 021 908 08 54 / 58
contact@eara.ch
www.eara.ch

BOIS ET PLACAGES



BOIS-RIL SA GRANGES (VEVEYSÉ)
Impregnation et commerce de bois
CP 33 | 1607 Palézieux
T 021 908 08 57 / 58
contact@bois-ril.ch
www.bois-ril.ch



BOISSEC SA
Route de Reculan 1B | 1030 Bussigny
T 021 706 44 55 | F 021 706 44 66
info@boissec.ch
www.boissec.ch



BUSER MATÉRIAUX SA
Rue de l'Ancienne Pointe 12 | CP 112 | 1920 Martigny
T 027 721 71 46 | F 027 721 71 40 | info@busermat.ch
Z. I. L'Épine 1 | 1868 Collombey | T 024 472 16 16 |
F 024 472 16 17 | collombey@busermat.ch
www.busermat.ch



HG COMMERCIALE PISOLI BOIS
ZI La Plaine B | Route de la Venoge
1302 Vuiffens-la-Ville | T 021 631 14 90
F 021 631 14 91 | hg.vuiffens@hgc.ch | www.hgc.ch



Produits de construction

SABAG BIEL/BIENNE SA
Matériaux de construction/Bois/Couverture
Rue Johann-Renfer 52 | 2501 Bienne
T 032 328 28 28 | F 032 328 28 80

BOIS IMPRÉGNÉS EN AUTOCLAVE



GROUPE CORBAT GLOVELIER SA
Industrie du bois, scierie | Rue de la Gare 28
2855 Glovelier | T 032 427 04 04
info@groupe-corbat.ch | www.groupe-corbat.ch

BOIS LAMELLÉ-COLLÉ



A. FOURNIER EXPL. SA
Constructions en bois | Bureau d'étude
1950 Sion | T 027 203 31 34
a.fournier@bluewin.ch
www.fourniercharpente.ch

ALPIN MASSIVHOLZ AG

ALPIN MASSIVHOLZ AG
BLC / DUO / KVH / Dalles bois / Bois de construction
étuvé | Aufeldstrasse 9
Untersiggenthal
5300 Turgi | T 056 424 24 14
F 056 424 24 28
alpin@alpin-massivholz.ch
www.alpin-massivholz.ch



BEST WOOD SCHNEIDER GMBH
BLC / DUO / Dalles BLC-CLT / Caissons CLT-BOX
Weinfelderstrasse 29a | 8560 Märstetten
T 071 918 79 79 | F 071 918 79 78
info@schneider-holz.com | www.schneider-holz.com
Conseil et vente pour la Suisse romande
Laurent Goncerut 079 637 50 20
Laurent.goncerut@schneider-holz.com



ROTH BURGSDORF AG
Buchmattstrasse 39
3400 Burgdorf
T 034 429 20 20
F 034 429 20 21
info@rothburgdorf.ch
www.rothburgdorf.ch



SCHILLIGER HOLZ AG
Haltikon 33
6403 Küssnacht am Rigi
T 041 854 08 00
F 041 854 08 01
info@schilliger.ch
www.schilliger.ch



SAMVAZ SA
Bois de construction, carrelats phoniques
Pra de Plan 25
1618 Châtel-St-Denis
T 021 948 34 34
F 021 948 34 35
info@samvaz.ch
www.samvaz.ch

BOIS MASSIFS



GROUPE CORBAT VENDLIN COURT SA
Industrie du Bois
2943 Vendlin court
T 032 474 04 04
info@groupe-corbat.ch
www.groupe-corbat.ch



BURGAT SA
Scierie Industrie et commerce de bois
Rue de la Reusière 20 | 2024 Saint-Aubin
T 032 836 29 29
F 032 836 29 19
info@burgat.ch | www.burgat.ch



DUTOIT SA | Scierie, commerce de bois
Rue de l'Industrie 10 | 1373 Chavornay
T 024 441 12 14 | F 024 441 13 82
dusa@bluewin.ch
www.scieriedutoit.com

CAISSERIE INDUSTRIELLE



MICHEL RANDIN SA
Rue des Artisans 1B
ZA Les Ussières
1088 Ropraz | T 021 653 20 35
F 021 653 20 50
michelrandin@randincharpente.ch
www.randincharpente.ch

CHARPENTES



GROUPE VOLET SA
Route Industrielle 1
1806 Saint-Légier
T 021 926 85 85
F 021 926 85 86
info@violet.ch
www.groupe-violet.ch

LOUIS GENEVE SA
7-9, Ch. de la Verseuse
1219 Le Lignon
T 022 757 17 06
F 022 757 43 92
l.geneve@construction-bois.ch



GRAZ SA CONSTRUCTIONS BOIS
ZI. Budron H 15
1052 Le Mont-sur-Lausanne
T 021 653 49 04
F 021 653 49 03
info@grazsa.ch
www.grazsa.ch

CONSTRUCTION D'ESCALIERS



ATELIER PASCHE & DUBATH SA
Constructions d'escaliers, charpente, rénovation
Rte des Grand Bois 7
1663 Epagny
T 026 921 22 44 | F 026 921 31 12
info@escalier.ch | www.escalier.ch



DÉNÉRIAZ CONSTRUCTION BOIS SA
Rte de Riddes 101
1950 Sion
T 027 203 35 91
F 027 203 35 42
jr@deneriaz.com
www.deneriaz.com



ESCALIERS MAURON FILS SA
Rte de Corserey 22
1746 Prez-vers-Noréaz
T 026 470 12 15 | F 026 470 11 46
info@escaliers-mauron.ch
www.escaliers-mauron.ch

CORIAN®



AGENCEMENT LEDERMANN SA
Fabricant agréé Corian®
Ch. des Fayards 7
1032 Romanel-sur-Lausanne
T 021 644 38 38 | F 021 644 38 39
info@ledermann-sa.ch
www.ledermann-sa.ch



FRAMO SA
La Maillardie
1680 Romont
T 026 651 96 51
F 026 651 96 50
www.framo.ch
info@framo.ch



SEPPEY www.seppey-sa.ch
albert seppey & fils sa | 1987 Hérensence | tél. 027 281 12 08

ALBERT SEPPEY & FILS SA
Menuiserie-agencement
Fabricant agréé Corian®
1987 Hérensence
T 027 281 12 08 | F 027 281 18 71
info@seppey-sa.ch | www.seppey-sa.ch

DAO - MACHINAGE ET USINAGE CNC



CHARPENTE - MENUISERIE

DURET SA
Av. de Thônex 107
1226 Thônex
T 022 703 40 90
F 022 703 40 98
duret.sa@duret.ch
www.duret.ch

DISTRIBUTION ARLIAN™ | RICHLITE® STARON®

S T U D E R
EXCLUSIVE SURFACES

STUDER HANDELS AG
Harbirbenweg 1
8181 Hori
T 044 823 18 80
info@studerhandels.ch
www.studerhandels.ch

FENÊTRES ANTI-FEU



Fabrique de fenêtres bois, bois-métal,
PVC, anti-feu
Entre-Deux-Bolles 3
2117 La Côte-aux-Fées
T 032 865 11 28 | F 032 865 12 28
buchs-freres@bluewin.ch
www.buchs-freres.ch



Fenêtre EI30 et EI60 en sapin-mélèze-chêne
Porte extérieure EI30 pleine ou vitrée en système
bois ou bois-métal fabriquant partenaire Feuer-
Schutz Team
21, avenue des Platanes
3960 Sierre
T 027 451 77 10 | info@t-z.ch | www.t-z.ch



VERALUBOIS SA
Fenêtres coupe-feu certifiées EI30
en bois et bois-alu
Z. I. du Moulin du Choc B
1122 Romanel-sur-Morges
T 021 869 99 70 | F 021 869 99 74
info@veralubois.ch | www.veralubois.ch

FENÊTRES



DÉLÈZE FRÈRES SARL
Fabrique de fenêtres bois, bois-métal, PVC
Rue de la Drague 23 | 1950 Sion
T 027 322 94 54 | F 027 322 02 09
info@delezeferres.ch | www.delezeferres.ch



«La bonne adresse pour vos fenêtres»
Fenêtres et portes d'entrée
Bois | Bois-métal | PVC | Aluminium
T 024 468 10 24
info@fenetres-ecoplus.ch | www.fenetres-ecoplus.ch



FFF
Bureau Romandie: En Budron H6
1052 Le Mont sur Lausanne
T 021 351 37 20 | F 044 872 70 17
romandie@fff.ch | www.fff.ch/fr



GINDRAUX FENÊTRES SA
Entreprise familiale depuis 1907
Fabrication et pose de fenêtres, portes et façades
en bois, bois-métal, PVC
Neuchâtel | info@gindraux.ch | 032 555 26 80
Vaud | lausanne@gindraux.ch | 021 555 26 50
Genève | geneve@gindraux.ch | 022 555 26 40
www.gindraux.ch



GUTKNECHT SA
Fabriques de fenêtres et menuiserie
Ch. des Esseris 11 | 1470 Estavayer-le-Lac
T 026 663 93 93 | F 026 663 39 46
info@gutknecht-sa.ch
www.gutknecht-sa.ch



MENUISERIE MICHELLOD SA
Z. I. Les Lettes | CP 166 | 1870 Monthey 1
Tél. 024 475 71 31 | Fax 024 475 71 39
info@michellod-menuiserie.ch
www.michellod-menuiserie.ch



SOCIÉTÉ TECHNIQUE SA
Fabriquant de fenêtres bois-métal, PVC, porte EI30
Rue de la Gare 13 | 2074 Marin-Epagnier
Av. Charles-Naine 11 | 2300 La Chaux-de-Fonds
Tél. 032 722 62 62 | www.societe-technique.ch



Fenêtre coulissante motorisée, basculante, guillotine,
pivotante sur axe horizontale ou verticale, monument
historique, ouvrant à l'italienne, anti-feu, cintree en bois,
bois-métal, Polux, Structural affleuré à la façade
21, avenue des Platanes | 3360 Sierre
T 027 451 77 10 | info@t-z.ch | www.t-z.ch



VERALUBOIS SA
Z. I. Moulin du Choc B
1122 Romanel-sur-Morges
T 021 869 99 70 | F 021 869 99 74
info@veralubois.ch | www.veralubois.ch

FENÊTRES PVC



DOMOFEN SA
Rue Sedrac 11 | 2950 Courgenay
T 032 471 33 00 | F 032 471 32 18
info@domofen.ch | www.domofen.ch



FINSTRAL SUISSE SA
Rte d'Oron 17a | 1041 Poliez-Pittet
T 021 886 12 30 | F 021 886 12 31
finstral@finergie.ch | www.finstral.ch



MD DIFFUSION.CH
Fenêtres-portes-moustiquaires
Avenue des Champs-Montants 10b
2074 Marin | T 032 727 19 19 | F 032 727 19 10
info@mdiffusion.ch | www.mdifffusion.ch



VERALUPLAST SA
Z. I. Moulin du Choc B
CH-1122 Romanel-sur-Morges
T +41(0)21 869 99 70
F +41(0)21 869 99 74
info@veraluplast.ch
www.veraluplast.ch



ZURBUCHEN FRÈRES SA
Z. I. Le Marais 4 | 1312 Eclépens
Tél. 021 866 06 40 | Fax 021 866 06 48
info@zurbuchensa.ch
www.zurbuchensa.ch

HI-MACS® NATURAL ACRYLIC STONE™



KLÄUSLER ACRYLSTEIN AG
Hardstrasse 10 | 8303 Bassersdorf
T 044 825 31 79 | F 044 825 39 77
www.himacs.ch | info@himacs.ch

HUISSERIES



KELLER ZARGEN SA
St. Gallerstrasse 11 | 8353 Elgg
T 021 883 11 40 | F 021 883 11 49 | M 079 384 71 59
fey@kellerzargen.ch | www.kellerzargen.ch

ISOLATIONS



BEST WOOD SCHNEIDER GMBH
Isolations en fibre de bois/systèmes de façade à
crépir/systèmes d'étanchéité de toiture
Weinfelderstrasse 29a | 8560 Märstetten TG
T +41 71 918 79 79 | F +41 71 918 79 78
info@schneider-holz.com | www.schneider-holz.com
Conseil et vente pour la Suisse romande
Laurent Goncerut 079 637 50 20
Laurent.goncerut@schneider-holz.com



SAGER SA | ISOLATIONS
Dornhügelstrasse 10 | 5724 Dürrenäsch
T +41 62 767 87 87 | F +41 62 767 87 80
info@sager.ch | www.sager.ch
Conseils et vente pour la suisse romande:
Yves Mottaz + 41 79 657 42 34
yves.mottaz@sager.ch

JOINTS D'ÉTANCHÉITÉ



HANNO (SCHWEIZ) AG
Gewerbestrasse 10 | CH-4450 Sissach
T 061 973 86 02 | F 061 973 86 03 | www.hanno.ch
info@sager.ch | www.sager.ch
Votre conseiller en Suisse romande:
Christophe Mercier | 076 364 52 77
christophe.mercier@hanno.ch



MK-DICHTUNGS AG
Profilé de caoutchouc et matières synthétiques
Grenzweg 3 | CH-5726 Unterkulm
T 062 768 70 80 | F 062 768 70 81
www.poesia.ch | mk-ag@poesia-gruppe.ch
shop.mk-dichtungen.ch

PORTES FINIES



HERHOLZ AG
St. Gallerstrasse 11
8353 Elgg
T 056 484 60 00
F 056 484 60 60
mail@herholz.ch | www.herholz.ch

PRODUITS EXTÉRIEURS IMPRÉGNATIONS | LASURES



TONET AG
Bodenackerstrasse 27 | 4657 Dulliken
T 062 295 09 11 | F 062 295 09 55
verkauf@tonet.ch | www.tonet.ch

REVÊTEMENT INTÉRIEUR ET EXTÉRIEUR

ALPIN MASSIVHOLZ AG

ALPIN MASSIVHOLZ AG
Lames de façade / Lames de terrasse
Lames intérieur / Plancher massif
Aufeldstrasse 9 | Untersiggenthal | 5300 Turgi
T 056 424 24 14 | F 056 424 24 28
alpin@alpin-massivholz.ch | www.alpin-massivholz.ch

CONSTRUCTIONS EN BOIS

TAILLE DE CHARPENTE



ATELIER Z SARL
Rte de St-Denis 30
1117 Grancy
T 021 861 15 02
contact@atelierz.ch
www.atelierz.ch



DÉNÉRIAZ CONSTRUCTION BOIS SA
Rte de Riddes 101
1950 Sion
T 027 203 35 91
F 027 203 35 42
jr@deneriaz.com
www.deneriaz.com



ROTH BURGDORF AG
Buchmattstrasse 39
3400 Burgdorf
T 034 429 20 20
F 034 429 20 21
info@rothburgdorf.ch
www.rothburgdorf.ch

TAILLE DE CHARPENTE CNC K3

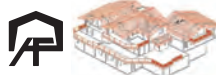

A. FOURNIER EXPL. SA
Constructions en bois
Bureau d'étude
1950 Sion
T 027 203 31 34
a.fournier.cie@bluewin.ch
www.fourniercharpente.ch



GROUPE CORBAT GLOVELIER SA
Scierie-charpente-caisserie
Rue de la Gare 28
2855 Glovelier
T 032 427 04 04
info@groupe-corbat.ch
www.groupe-corbat.ch



GRAZ SA CONSTRUCTIONS BOIS
Z.I. Budron H 15
1052 Le Mont-sur-Lausanne
T 021 653 49 04
F 021 653 49 03
info@grazsa.ch
www.grazsa.ch

TAILLE DE CHARPENTE ET ESCALIERS CNC



PASCHE ET DUBATH S.A.
Constructions d'escaliers
Charpente | Renovation
1663 EPAGNY
T 026 921 22 44
F 026 921 31 12
info@escalier.ch
www.escalier.ch



ISOFUTUR SA
Entreprise générale,
menuiserie-charpente-ferblanterie-couverture
Champ Paccot 4
1627 Vaulruz
T 026 912 26 46
F 026 912 03 65
info@isofutur.ch
www.isofutur.ch

VERRE

ACILUX® | FLOATLUX® | GALVOLAM®
GRID ET CLEANSOWER®



GALVOLUX SA
Technique du verre et du miroir
Via Strecce 1
6934 Bioggio
T 091 610 55 11
F 091 610 55 22
info@galvolux.com
www.galvolux.com

CLOCHES | CRÉDENCES | DOUCHES | MIROIRS | FEUILLETÉS | TREMPÉS



SAVOY VERRE SÀRL
Route de l'Industrie 3
1072 Forel (Lavaux)
T 021 946 07 70
info@savoy-verre.ch
www.savoy-verre.ch
Instagram: savoyverre

FERREMENTS | QUINCAILLERIE ELEMENTS POUR MEUBLES

FERREMENTS | QUINCAILLERIE

BEAT BUCHER SA
Konstanzerstr. 58
8274 Tägerwilten
T +41 71 666 71 71
F +41 71 666 71 00
info@buchenweb.ch
www.buchenweb.ch



GRETSCH-UNITAS SA
Industriestrasse 12
Postfach
3422 Rüttligen bei Kirchberg
T 034 448 45 45
F 034 445 62 49
info@g-u.ch
www.g-u.ch



HASLER + Co SA
Route de Porrentruy 33 | 2800 Delémont
T 032 421 09 09
Route de Noyeraya 20 | 1870 Monthey
T 024 473 61 10 | info@hasler.ch | www.hasler.ch



HÄFELE SUISSE SA
Route de Prilly 21 | 1023 Crissier
T +41 (0)21 632 81 81
vente@haefele.ch | www.haefele.ch



H. SCHNEUWLY SA
Faubourg du Jura 1 | 2502 Bienne
T 032 322 49 39 | F 032 322 31 45
info@hsbbiel.ch | www.hsbbiel.ch



IMMER AG
Bureau suisse-romande | T 026 341 01 70
romandie@immerag.ch | www.immerag.ch
Responsable Charpente | Marcel Trachsel
T 079 435 70 48 | mtrachsel@immerag.ch
Responsable Menuiserie | Pierre Rody
T 026 341 01 10 | prody@immerag.ch



JOGGI AG
Friedhofweg 4 | 3280 Morat
T 026 672 96 96 | F 026 672 96 80
joggi@joggi.ch | www.joggi.ch



KOCH GROUP AG
Ch. des Mosseires 63
1630 Bulle
T 026 919 40 00
F 026 919 40 01
bulle@koch.ch
www.koch.ch



OPO OESCHGER SA
Ch. de Longemarlaz 6
1023 Crissier
T 021 632 62 32
F 0849 802 077
crissier@opo.ch
www.opo.ch



QUINCAILLERIE DU LÉMAN SA
Rue de l'Industrie 58
CP 383
1030 Bussigny-près-Lausanne
T 021 706 00 50
F 021 706 00 55



QUINCA SA
Ferrements-visserie-outillage-sécurité
Pré-Monsieur 1 | 2942 Alle
T 032 625 20 00 | F 032 625 20 01
Info@quinca.ch | www.quinca.ch
Shop: www.shop-quinca.ch



SFS UNIMARKET AG
Ferrements
Z. I. Champ Cheval 1 | 1530 Payerne
T 026 662 36 29 | F 026 662 36 17
ferrements@sfs.ch | www.sfs.ch



WERK14 SA
Espagnolettes et fabrications spéciales
Fabrikstrasse 14 | 3455 Grünen | T 034 432 41 11
beschlaege@werk14.ch | www.werk14.ch

MATERIEL ASSEMBLAGE | FINITIONS

ADHÉSIFS ET COLLES



JOWAT SWISS AG
Schiltwaldstrasse 33 | 6033 Buchrain (LU) Schweiz
T +41 (0)41 445 11 11 | F +41 (0)41 440 23 46
info@jowat.ch | www.jowat.ch



Une marque de Permapack.

PERMAPACK AG
Business Unit Construction
Reitbahnstrasse 51 | CH-9401 Rorschach
T +41 71 844 12 12 | F +41 71 844 12 13
bau@permapack.ch | www.permapack.ch

ASSEMBLAGE | RÉNOVATION RENFORCEMENT



RENOANTIC SA
Chemin des Mosseires 65 | CP | 1630 Bulle
T 021 944 02 54 | info@renoantic.ch | www.renoantic.ch

ÉQUIPEMENTS POUR VERNIS



DIMATEC SA
Chemin de la Verseuse 3 | 1219 Aire - Genève
T 022 796 44 44 | F 022 796 66 30
info@dimatec.ch | www.dimatec.ch

MACHINES | OUTILS | EQUIPEMENTS

ABRASIFS



KÜNDIG ABRASIFS SA
Hofstrasse 95 | 8620 Wetzikon
T 043 477 30 00 | F 043 477 30 09
info@kuendig.ch | www.kuendig.ch
Votre interlocutrice: M^{me} Nathalie Chablais
Tél. 079 271 82 48

ASPIRATION COPEAUX | PEINTURE PRESSE À BRIQUETTES



Always one idea ahead

HÖCKER POLYTECHNIK SA
Bötschi 5
6023 Rothenburg | www.hoecker-polytechnik.ch
Romuald Choulet | Portable 079 947 69 90
rc@hoecker-polytechnik.ch



Machines et installations pour Bois et Plastique
www.ineichen.ch
info@ineichen.ch
www.ineichen.ch



Flexibilité, service rapide
MAVENT SA
Pour les déchets de bois:
- Fabrication de ventilateurs et installation d'aspiration, matériel robuste, qualité éprouvée, grand stock de pièces détachées
- Chauffage à bois et solaire
Route de Morat | 1784 Courtepin
T 026 684 04 60 | F 026 684 04 58
info@mavent.ch | www.mavent.ch

MACHINES À BOIS | AGENCEMENT D'ATELIERS | OUTILS



Affûtage, vente et fabrication d'outils de coupe toutes marques
ALBERT DESCLOUX SA
Ch. de la Montagnetta 8
1647 Corbières
T 026 915 22 15 | F 026 915 02 15
contact@desclouxs.ch
www.desclouxs.ch



ARTESA SA
Ch. de l'Isletta 2
Bâtiment C1
1305 Penthaz
T 021 811 34 34
F 021 811 34 35
info@artesa.ch www.artesa.ch



BIESSE SCHWEIZ GMBH
Luzernerstrasse 26
6294 Ermensee
T 041 399 09 09
info@biesse.ch
www.biesse.ch



ARTHUR BRÜNDLER AG
Machines, installations d'aspiration, services technique de fixation avec Bostitch, financement
75 ans d'expérience
15 techniciens en Suisse
50 000 pièces de rechange
Ronstrasse
6030 Ebikon / Lucerne
Tél. 041 445 01 30
Fax 041 445 01 30
info@bruedler.ch
www.bruedler.ch



ETIENNE SERVICE & VENTE SÀRL
Machines à bois et équipements
Rue des Noirettes 32
1227 Carouge GE
T 022 301 16 49
079 176 61 64
contact@etienne-sv.ch
www.machines-a-bois.ch



HM-SPOERRI SA
Machines à bois
Weieracherstrasse 9
8184 Bachenbülach
T 044 872 51 00
info@hm-spoerri.ch
www.hm-spoerri.ch



HOMAG (SCHWEIZ) AG
Haldenstrasse 5 | 8181 Hölri | T 044 872 51 51
F 044 872 51 52 | info-schweiz@homag.com

Pour faire voter les copains ...

meichen SA
Machines et installations
pour Bois et Plastique
www.meichen.ch

Luzernerstrasse 26 Téléphone +41 41 919 90 20 info@meichen.ch
CH-6294 Ermensee Téléfax +41 41 919 90 25 www.meichen.ch



LEITZ GMBH | LEITZ GMBH
Outils et systèmes d'outils pour le travail
du bois et du plastique
Hardstrasse 2 | CP 448 | 5600 Lenzburg
T 062 886 39 39 | F 062 886 39 40
leitz@die.leitz.org | www.leitz.org



Fabrication d'outils / systèmes d'outils
LEUCO AG
Neudorfstrasse 69 | CH-9430 St. Margrethen
T 071 747 80 80 | F 071 747 80 74
info@leuco.ch | www.leuco.ch



Affûtage et vente
d'outils de coupe
Réparations,
service dépannage
machines

NOVELCOUPE SÄRL
Rue des Noirettes 32
1227 Carouge GE
T 022 342 21 84
tailliefert@novelcoupe.ch
www.novelcoupe.ch



Outils pour l'usinage de bois massif
Hofstrasse 11 | 8181 Hölri bei Bülach
T 044 863 75 11 | F 044 863 75 12
www.oertli.ch | info@oertli.ch



Vesin 22 - 1483 VESIN
Outils de coupe et affûtage toutes marques
PG OUTILS | A Vesin 22 | 1483 Vesin
T 079 830 76 56 | F 026 660 12 50
g.pillonel01@bluewin.ch | www.desclouxa.ch



H. STRAUSAK SA
Centre de machines à travailler le bois
2554 Meinsberg / Biel-Bienne
T 032 377 22 22 | F 032 377 23 11
info@strausak-ag.ch | www.strausak-ag.ch



WEINIG HOLZ-HER SCHWEIZ AG
Industriestrasse 19 | CH-6034 Inwil
T +41 (0)41 449 90 90 | F +41 (0)41 449 90 99
info@weinig-holzher.ch | www.weinig-holzher.ch

MACHINES DE LEVAGE | MANUTENTION



BERNARD FREI & CIE SA
Vente et location - Manitou - Bobcat - Giant
Rue des Moulins 22 | 2114 Fleurier
T 032 867 20 20 | F 032 867 20 30
info@bernardfrei.ch | www.bernardfrei.ch

ÉCLAIRAGE | LUMINAIRES

ÉCLAIRAGE | LUMINAIRES



STÖRI LICHT AG
Erlenweg 3 | 8754 Netstal
T 055 654 12 00 | F 055 654 12 01
info@stoeri-licht.ch | www.stoeri-licht.ch

AGENCEMENTS

CUISINES | SALLES DE BAINS
AGENCEMENTS



FORMEX AG
Décor et faces modernes de cuisine,
salle de bains, agencement
Grüngenstrasse 19 | 4416 Bubendorf
T 061 935 22 11 | info@formex.ch
www.formex.ch

DIVERS | SERVICES

CONSEILS TECHNIQUES ET EXPERTISES



CEDOTEC-LIGNUM
Promotion et conseils techniques pour le bois
En Budron H6 | CP 113 | 1052 Le Mont-sur-Lausanne
T 021 652 62 22 | F 021 652 93 41
cedotec@lignum.ch | www.lignum.ch/fr

MONTAGE EN MENUISERIE



DIETSCHER MONTAGEPROFIS AG
Nous assemblons tout. À tout moment et partout.
l'aménagement intérieur, cuisines, portes, fenêtres
et façades.
Route du Crochet 14 | 1762 Givisiez
T 058 100 03 70 | info@montageprofis.ch
www.montageprofis.ch

TEINTES | VERNIS ET COULEURS



BOSSHARD-FARBEN AG
Ilfangstrasse 97 | 8153 Rümlang / Suisse
T 044 817 74 74 | boss@bossard-farben.ch
www.bosshard-farben.ch

VOTTELER AG (ROMANDIE)
Av. des Grandes-Maresches 110 | 1920 Martigny
T 079 293 85 89 | F 024 471 10 18
ch.info@votteler.com | www.votteler.com



WERNER BIERI AG
Kreuzlingerstrasse 79 | 8590 Romanshorn
T 071 466 09 90 | F 071 466 09 99
info@bieriholzlacke.ch | www.bieriholzlacke.ch

LOGICIEL DE CFAO



CADWORK SA
Solutions logicielles 3D pour la construction,
de la conception à la production
Route du Devin 2 | 1623 SEMSALES
T +41 21 943 00 40 | admin@cadwork-04.ch
www.cadwork.com

W PROGRAMMATION
Distributeur Alphacam et Alphacam Art
2735 Malleray
T 032 491 65 30
sales@mwprog.ch
www.mwprog.ch



Logiciel 3D CAO/FAO intuitif pour la construction
bois, la construction des escaliers et la couverture
métallique et ferblanterie
SEMA BUREAU BESANCON Thomas Brouillet
23, Rue Maréchal Leclerc | FR-25390 Flangebouche
T +33 381 43 10 51 | Portable +33 686 38 71 46
info@sema-soft.ch | www.sema-soft.ch

LOGICIEL DE FACTURATION ET GESTION



TRIVISO ERP - TRIVISO SA
Hauptbahnhofstrasse 8 | 4501 Solothurn
T 032 628 20 80 | F 032 628 20 81
solothurn@triviso.ch | www.triviso.ch

LOGICIELS DE GESTION INTÉGRÉS
ERP-DAO



POINT LINE
CAD-Software



BORM
Informatik



WDV AG
Informatik

BORM-INFORMATIK SA
Schlagstrasse 135 | Case postale 58 | 6431 Schwyz
T 041 817 79 88 | borm.fr@borm.ch | www.borm.swiss

PLANIFICATION CONSTRUCTIONS BOIS



Ingénieur-conseil SÄRL
**INGÉNIEUR BOIS, GÉNIE PARASISMIQUE,
PROTECTION INCENDIE, PLANIFICATION
DE CONSTRUCTIONS BOIS**
Franquemont 8A | CH-2350 Saignelégier
T 032 544 73 19 | Portable 079 395 24 55
info@dnm-ing.ch | www.dnm-ing.ch



Timbatec est votre partenaire pour
- Ingénierie bois
- Protection incendie
- Physique du bâtiment
- Développement de produit

Timbatec ingénieur bois SA
Avenue de la Gare 49 • 2800 Delémont
Tel: +41 58 255 15 40 • www.timbatec.ch

Inscription dans les pages Bonnes Adresses

Entrée simple pour une année dans la revue et en ligne
(12 parutions): CHF 300. –

Entrée avec ajout du logo 4c pour une année dans la revue et en ligne
(12 parutions): CHF 350. –

Possibilité d'insérer une entrée en cours d'année. Choix libre de la rubrique.

Pour toute inscription et information:

Nathalie Bocherens

Rédactrice en Chef IDB

T 021 657 04 17, idb@frecem.ch



BERNE

Nouvelles inscriptions

Dan Bangerter menuiserie & rénovations, à Tavannes, CHE-241.413.702, Chemin de la Forge 2, 2710 Tavannes, entreprise individuelle (Nouvelle inscription). But de l'entreprise: Menuiserie diverse et rénovations. Personne(s) inscrite(s): Bangerter, Dan, de Lyss, à Tavannes, titulaire, avec signature individuelle.



FRIBOURG

Nouvelles inscriptions

Richard et Brügger SA, à Pont-la-Ville, La Gotta 20, 1649 Pont-la-Ville, CHE-183.781.677. Nouvelle société anonyme. Statuts du 16.08.2022. But: la société a pour but la réalisation de tous travaux de charpente, menuiserie et rénovation. Pour réaliser ce but, elle peut faire, soit pour son compte, soit pour le compte de tiers, toutes opérations financières, industrielles, commerciales, mobilières ou immobilières (à l'exception des opérations prohibées par la LFAIE) se rattachant directement ou indirectement à son objet, ou de nature à en faciliter la réalisation et l'extension. La société peut, en Suisse et à l'étranger, créer des succursales, participer à d'autres entreprises et conclure tous contrats propres à développer son but. Capital-actions: CHF 100'000, libéré à concurrence de CHF 50'000, divisé en 100 actions de CHF 1'000, nominatives. Restriction de transmissibilité des actions selon statuts. Organe de publication: FOSC. Personnes inscrites: Richard Guillaume, de Fribourg, à Pont-la-Ville, administrateur, président, signature collective à deux; Brügger Maxime, de Plaffeien, à Pont-la-Ville, administrateur, signature collective à deux. Selon déclaration du 16.08.2022, la société n'est pas soumise à un contrôle ordinaire et renonce à un contrôle restreint.

Mutations

O Phyl du Bois Sàrl, à Nuvilly, CHE-319.743.441 (FOSC du 19.12.2013, p. 0/7225826). La société n'est plus domiciliée à Route du Coutset 18, c/o Thierry Feller, 1485 Nuvilly. Personne radiée: Feller Thierry Patrick Robert, gérant, signature individuelle.

Pasche & Dubath SA, à Gruyères, CHE-259.649.701 (FOSC du 26.01.2021, p. 0/1005083433). Personne radiée: Dubath André Francis, administrateur, secrétaire, signature individuelle. Personne inscrite modifiée: Pasche Nicolas, administrateur,

président, signature individuelle, maintenant de Jorat-Mézières (fusion de commune), désormais, administrateur, signature individuelle.

RM Menuiserie Sàrl, à Neyruz FR, CHE-486.789.406 (FOSC du 07.07.2015, p. 0/2253291). Nouvelle raison sociale: RM Menuiserie Sàrl en liquidation. Par décision du 22.08.2022, le Président du Tribunal civil de la Sarine, à Fribourg, a prononcé la faillite de la société avec effet au 22.08.2022, à 08.50 heures.



GENEVE

Nouvelles inscriptions

HOXHA TRAVAUX, à Vernier, Rue de la Croix-du-Levant 18, 1220 Les Avanchets, CHE-421.469.988. Nouvelle entreprise individuelle. Titulaire: Hoxha Izer, du Kosovo, à Vernier avec signature individuelle. But: travaux de rénovation, menuiserie, démolition, déménagements.

Mutations

DLA MENUISERIE SàRL, à Chêne-Bourg, CHE-441.347.839 (FOSC du 23.05.2022, p. 0/1005480357). Afonso Daniel n'est plus associé, ni gérant; ses pouvoirs sont radiés; ses 200 parts de CHF 100 ont été cédées à Celik Mehmet, de France, à Lausanne, nouvel associé-gérant pour 200 parts de CHF 100, avec signature individuelle.

La Menuiserie Genevoise Sàrl, à Lancy, CHE-206.196.138 (FOSC du 13.02.2020, p. 0/1004830043). La société est dissoute par suite de faillite prononcée par jugement du Tribunal de première instance du 18.08.2022, avec effet à partir du 18.08.2022 à 09:45. Par conséquent, sa raison sociale devient: La Menuiserie Genevoise Sàrl, en liquidation.

Menuisere Agencement Pinto Mickaël Sàrl, à Genève, CHE-138.799.866 (FOSC du 04.08.2022, p. 0/1005535245). L'inscription 14099 du 29.07.2022 est rectifiée en ce sens que la raison sociale exacte est: Menuiserie Agencement Pinto Mickaël Sàrl.

Nasser Beressa, à Genève, CHE-100.789.256 (FOSC du 12.05.2016, p. 0/2829599). Suite à l'arrêté du conseil d'Etat du 9 mars 2022, l'adresse devient: rue Cécile-Biéler-Butticaz 5-7, 1207 Genève.

Pont Sàrl, en liquidation, à Vernier, CHE-162.629.472 (FOSC du 11.10.2021, p. 0/1005309937). Par arrêt du 23.08.2022, la Cour de Justice a rejeté le recours contre le jugement du 10.06.2021, par conséquent, la

faillite est prononcée avec effet à partir du 23.08.2022 à 12:00.



JURA

Radiations

Francis Spart, Menuiserie - Charpenterie, à Courrendlin, CHE-105.055.032, entreprise individuelle (No. FOSC 5 du 09.01.2019, Publ. 1004537756). Raison radiée par suite de cessation d'activité.

Pierre-Alain Sautebin, à Courroux, CHE-106.642.019, entreprise individuelle (No. FOSC 152 du 09.08.2006, p.7, Publ. 3500878). Raison radiée par suite de cessation d'activité.



NEUCHATEL

Mutations

Menuiserie Agencement, Gilles Amez-Droz, à Cortailod, CHE-112.679.597 (FOSC du 12.02.2018, p. 0/4050887). Nouveau siège: La Chaux-de-Fonds, La Recorne 24a, c/o Gilles Amez-Droz, 2300 La Chaux-de-Fonds. Amez-Droz Gilles Vidal est maintenant domicilié à La Chaux-de-Fonds.



VALAIS

Radiations

Antoine Pralong SA, à Crans-Montana, CHE-107.002.130, société anonyme (No. FOSC 153 du 10.08.2021, Publ. 1005268335). Personne(s) et signature(s) radiée(s): Pralong, Véronique, de Crans-Montana et Evolène, à Sierre, administratrice et secrétaire du conseil d'administration, avec signature collective à deux. Inscription ou modification de personne(s): Balma, Guillaume Antoine Auguste, de Crans-Montana, à Crans-Montana, administrateur et secrétaire du conseil d'administration, avec signature collective à deux [précédemment: administrateur, avec signature collective à deux]; Barras, Karen, de Crans-Montana, à Crans-Montana, administratrice, avec signature collective à deux.

CHRISTIAN GRANGER Sàrl, à Troistorrents, CHE-109.492.733, société à responsabilité limitée (No. FOSC 47 du 10.03.2015, Publ. 2033467). Inscription ou modification de personne(s): Granger, Christian, de Troistorrents, à Val-d'Illiez, associé et président des gérants, avec signature individuelle, pour 3 parts sociales de CHF 20'000.00 [précédemment: associé

et gérant, avec signature individuelle]; Perrin Granger, Valérie, de Troistorrents, à Val-d'Illiez, gérante, avec signature individuelle.

Guy Collaud, à Martigny, CHE-107.016.988, entreprise individuelle (No. FOSC 85 du 04.05.2020, Publ. 1004882567). Nouvelle adresse: Avenue du Grand-St-Bernard 58, 1920 Martigny.

Les menuisiers romands Sàrl, à Sierre, CHE-455.582.588, société à responsabilité limitée (No. FOSC 113 du 14.06.2019, Publ. 1004651781). Modification des statuts: 07.09.2022. Nouveau siège: Grimisuat. Nouvelle adresse: Rout de Pradelaman 14, 1971 Grimisuat. Inscription ou modification de personne(s): Schmid, Reto, de Naters, à Grimisuat, associé et président des gérants, avec signature collective à deux, pour 70 parts sociales de CHF 100.00 [précédemment: à Sierre]. [Modification des statuts sur des points non soumis à publication].



VAUD

Nouvelles inscriptions

ELEMENT BOIS MEHMETI, à Bex, Route du Stand 5a, 1880 Bex, CHE-297.507.858. Nouvelle entreprise individuelle. Titulaire: Mehmeti Bashkim, de Vevey, à Bex avec signature individuelle. But: toute activité dans le domaine de la menuiserie.

GALLOPENI MENUISERIE, à Lausanne, Chemin du Calvaire 1, 1005 Lausanne, CHE-478.257.099. Nouvelle entreprise individuelle. Titulaire: Gallopeni Nexhmedin, de Kosovo, à Lausanne avec signature individuelle. But: exploitation d'une entreprise de menuiserie; tous types de travaux dans le domaine du bâtiment.

Matthew Mietta, à Vevey, Rue des Marronniers 1a, 1800 Vevey, CHE-216.853.162. Titulaire: Mietta Matthew, de Chardonne, à Vevey avec signature individuelle. But: menuiserie, agencement et aménagement d'intérieur, fabrication d'objet en bois.

Rexhaj Montage, à Prangins, Chemin des Morettes 17b, 1197 Prangins, CHE-429.696.111. Nouvelle entreprise individuelle. Titulaire: Rexhaj Pajtim, de Kosovo, à Prangins avec signature individuelle. But: exploitation d'une entreprise de menuiserie générale.

REX POSE - Rexhepi, à Gland, Chemin du Bochet 6C, 1196 Gland, CHE-137.066.732. Nouvelle entreprise individuelle. Titulaire: Rexhepi Liridon, de Kosovo, à Gland avec signature individuelle. But: entreprise spécialisée dans la pose et la fourniture de portes, fenêtres, stores et moustiquaires; divers travaux de menuiserie d'intérieur (montage de meubles).

Mutations

Concept Valette Menuiserie, à Bussigny, CHE-219.656.497 (FOSC du 01.12.2021, p. 0/1005346866). Siège transféré à Lausanne. Nouvelle adresse: Avenue du Grey 58, c/o D.A. Fiduciaire Sàrl, 1018 Lausanne.

Ebénisterie SAVORETTI SA, à Tolochenaz, CHE-109.664.603 (FOSC du 30.07.2019, p. 0/1004687305). Transfert de patrimoine: Selon contrat du 08.09.2022, la société a transféré des actifs pour CHF 1'484'040 et des passifs envers les tiers pour CHF 588'780 à ELITE Créateurs d'Intérieurs SA, à Aubonne (CHE-353.276.358). Contre-prestation: CHF 895'260. Pugliese François et Savoretti Sandro ne sont plus administrateurs; leur signature est radiée. La signature de Berney Evariste Oscar est radiée. Fazan Pascal, maintenant de Hautemorges, qui n'est plus directeur, est

nommé administrateur président. Croisier Julien Claude, qui n'est plus directeur, est nommé administrateur secrétaire.

Gollut Christian S.à r.l., à Bex, CHE-108.410.750 (FOSC du 19.12.2013, p. 0/7225834). Nouvelle adresse: Rue Centrale 21, c/o Fiduciaire Ségécompt SA, 1880 Bex.

Marques Eco Bois Sàrl, à Curtilles, CHE-115.769.050 (FOSC du 02.08.2022, p. 0/1005533413). Par décision du 08.08.2022, le Président du Tribunal de l'arrondissement de la Broye et du Nord vaudois a admis la requête en restitution de délai et annulé le prononcé de faillite de la société.

Menuiserie Saudan SA, à Yverdon-les-Bains, CHE-109.517.356 (FOSC du 02.02.2022, p. 0/1005395780). Par décision du juge du Tribunal d'arrondissement de la Broye et du Nord vaudois du 10.08.2022, la société a été dissoute conformément à l'art. 731b CO; sa liquidation a été ordonnée selon les dispositions applicables à la faillite. La liquidation est opérée sous la raison de commerce: Menuiserie Saudan SA en liquidation.

Radiations

Clément Charpentes S.A., en liquidation, à Villeneuve (VD), CHE-108.033.133 (FOSC du 28.09.2020, p. 0/1004987413). La liquidation étant terminée, la raison de commerce est radiée.

Gremlich Frères SA en liquidation, à Aubonne, CHE-453.305.670 (FOSC du 10.06.2020, p. 0/1004907542). La liquidation étant terminée, la raison de commerce est radiée.

Schweizer Yann Ebénisterie, à Echallens, CHE-453.159.204 (FOSC du 24.07.2017, p. 0/3661613). L'entreprise est radiée par suite de cessation d'activité.

PUBLICITÉ



BERNARD BOURQUIN SA

BOIS-PANNEAUX



32, ch. Adrien-Stoessel
CH-1217 MEYRIN
E-MAIL: info@bourquinbois.ch

TÉL. +41 22 782 25 00
FAX +41 22 782 25 92



DES BOIS DE QUALITÉ PROPOSÉS PAR UNE ÉQUIPE COMPÉTENTE





Marché d'occasions

Prix départ Meinisberg

TVA de 7.7% non comprise

presse à cadre S+S

dimension utile: 4500 x 2800 mm, 3 poutres verticales, 2 cylindres horizontaux groupe hydraulique avec pression réglable, moteur hydraulique 400 Volts

Fr. 6'750.-

presse à cadre S+S

dimensions utile: 3500 x 2450 mm, 3 poutres verticales, 2 cylindres horizontaux groupe hydraulique avec pression réglable, moteur hydraulique 400 Volts

Fr. 4'350.-

broyeur UNTHA LR 700

ouverture: 700 x 1065 mm, moteur principal 18 kW, tambour avec 19 couteaux tiroir hydraulique avec moteur 1,1 kW, coude d'aspiration Ø 200 mm (machine peu utilisée)

Fr. 23'000.-

compresseur à piston autom. PAKO 501/200

2 cylindres, moteur 3,0 kW 400 Volts, réservoir 200 lt. débit d'air 500 l/min.

Fr. 1'350.-

support pour pièces à vacuum SCHMALZ

modèle: VER 135, orientable tous les sens, ventouse à disque Ø 250 mm + ventouse rectangle 200x80 mm, air comprimé 6 bars

Fr. 680.-

H.Strausak SA | Centre de machines à travailler le bois
CH-2554 Meinisberg Biel-Bienne
T 032 377 22 22 | F 032 377 23 11 | www.strausak-ag.ch

nous avons tout pour
mettre en lumière
votre message

media f
imprimerie

Fribourg | Bulle | Payerne | Montreux

Cet espace aurait pu être le vôtre!

DÉCOUVREZ NOS DONNÉES ET TARIFS 2023 SOUS:
WWW.FRECEM.CH/IDB/

IDB
L'INDUSTRIEL DU BOIS



Cours spécialisé
Protection incendie pour architectes et planificateurs

2 février – 30 juin 2023

Plus d'information: bfh.ch/ahb/pia

► Formation Continue





DANS LE NUMÉRO
DE NOVEMBRE 2022

RÉSULTATS DES WORLDSKILLS À BÂLE

IMPRESSUM

FRECEM:
En Budron H6 1052
Case postale 193
1052 Le Mont-s/Lausanne
T 021 652 15 53
F 021 652 15 65
idb@frecem.ch
www.frecem.ch

Editeur: Secrétariat de la FRECEM
Directeur FRECEM: Daniel Bornoz

Rédactrice en chef:
Nathalie Bocherens | T 021 657 04 17

Comptabilité:
Sandra Gobalet | T 021 657 04 15

Responsable form. prof.: Michaël Martins

Responsable form. initiale: Gilles Dumuid

Secrétaire formation: Lara Ianni

Secrétaire direction: Claire Vulliamy

Secrétaire d'exploitation: Léane Hauser

Apprentie: Mara Lorini

Tirage: 1850 exemplaires | 12 fois par an

Imprimerie: media f imprimerie SA

Abonnement annuel: CHF 80.- + TVA 2,5%
Etranger: CHF 90.-

Disposition pour abonnement: Si aucune résiliation écrite n'est transmise au service clientèle de la maison d'édition au plus tard 30 jours avant la fin de l'abonnement annuel, ce dernier se prolonge automatiquement d'une année. Le non-paiement de la facture n'a pas valeur de résiliation.

PUBLICITÉ



Profil de remplissage 621 de HEBGO

Les seuils équerre et profils de seuil HEBGO peuvent désormais être également utilisés pour les joints montés dans les portes.

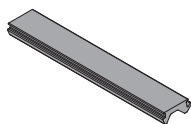

Matériau: silicone
Couleur: gris, similaire à RAL 7040
Disponible en rouleaux de 50 m

Convient aux seuils équerre HEBGO n° 170, 180, 190
profil d'assainissement HEBGO n° 175
profils de seuil HEBGO n° 160, 161, 165



Industriestrasse 62 | CH-4657 Dulliken
T +41 62 295 54 34 | www.hebgo.ch | verkauf@hebgo.ch

Le programme

Decora (CPL)

Un choix exceptionnel de surfaces
et de modèles en CPL

Herholz®

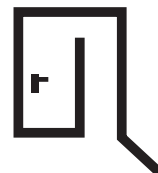

Herholz hat die Tür im Griff



L'alliance d'un savoir-faire artisanal et de techniques de fabrication modernes pour un design de porte juste parfait. Avec la gamme Decora, la différence s'impose au premier regard: les panneaux de porte se distinguent par leurs chants finement arrondis - les chants SR.

Jour après jour, les amateurs de portes Decora redécouvrent les avantages de ces chants: pas d'arêtes vives, pas de joints de raccord fissurés et une finition de surface sans égale.

www.herholz.ch

Bouleau cannelle	Bouleau cannelle horizontal	Bouleau granite	Bouleau granite horizontal	Chêne clair	Hêtre de campagne	Érable sycamore
						
Bouleau sable	Bouleau sable horizontal	Bouleau ardoise horizontal	Blanc uni	Blanc brillant	Frêne blanc couvrant	Flowline blanc/gris
						
Vital pin clair	Vital pin clair horizontal	Vital pin arctique	Vital pin arctique horizontal	Gris brume	Gris rocher	Gris titane
						
Vital pin caramel	Vital chêne nouveau	Vital chêne nouveau horizontal	Vital chêne Origine horizontal	Vital chêne Saloon	Vital chêne Saloon horizontal	
						



Votre spécialiste d'huisseries en tôle d'acier et inox

**Nous nous tenons à
votre disposition pour:**

- les demandes personnalisées
- les compétences techniques
- les réalisations sur mesures

Le cadre idéal pour vos idées

Keller Zargen SA

St. Gallerstrasse 11 | 8353 Elgg | Suisse

t +41 (0)21 883 11 40 | f +41 (0)21 883 11 49

fey@kellerzargen.ch | kellerzargen.ch

